



Good Earth Lighting®

Model: G9318P-T8-WHI, G9124P-T8-WHI, G9336P-T8-WHI
Modèle : G9318P-T8-WHI, G9124P-T8-WHI, G9336P-T8-WHI
Modelo: G9318P-T8-WHI, G9124P-T8-WHI, G9336P-T8-WHI

- E** Under Cabinet Fluorescent Light with Convenience Outlet (Page 2)
- F** Lampe fluorescente pour dessous de meuble avec prise de courant utilitaire (Page 3)
- S** Luz fluorescente para debajo de gabinetes con tomacorriente de conveniencia (Página 5)

To Begin/Pour commencer/Para comenzar

! **E** **WARNING:** Review important safety instructions before installation. Check to make sure you have the following:

F **AVERTISSEMENT:** lisez ces instructions importantes relatives à la sécurité avant l'installation. Vérifiez que vous disposez des équipements suivants:

S **ADVERTENCIA:** Revise las instrucciones de seguridad importantes antes de realizar la instalación. Asegúrese de que tiene lo siguiente:

- E** Convenience Outlet
- F** Prise de courant utilitaire
- S** Tomacorriente de conveniencia

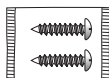

- E** Hardware Kit*
- F** Trousse de visserie*
- S** Juego de piezas de instalación*

- E** Switch
- F** Interrupteur
- S** Interruptor

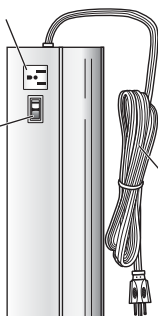

- E** Power Cord
- F** Fil d'alimentation électrique
- S** Cordon électrique

- E** Diffuser
- F** Diffuseur
- S** Difusor

- E** Bulb
- F** Ampoule
- S** Bombilla



- E** *Actual hardware may differ from illustration.
- F** *Le matériel réel peut être différent de celui qui est illustré.
- S** *La tornillería puede variar de la que se muestra en la ilustración.

Required/Requis/Se necesitan

- E** Installation Time: 45 Minutes
- F** Durée de l'installation : 45 minutes
- S** Tiempo de instalación: 45 minutos

- E** Phillips Screwdriver
- F** Tournevis à pointe cruciforme
- S** Destornillador en cruz



- E** Soft Cloth
- F** Tissu doux
- S** Paño suave

- E** Drill Bits 1/16"
- F** Mèche de perceuse de 1,2 mm
- S** 1,2 mm broca para taladro

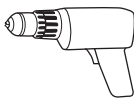

- E** Drill
- F** Percuèse
- S** Taladro eléctrico

- E** Safety Glasses
- F** Lunettes de sécurité
- S** Anteojos de seguridad



Preparation

DO NOT USE THIS FIXTURE WITH A DIMMING CIRCUIT. If you presently have dimmer controls, you will need to remove them and replace them with regular electrical switches. If you have a three way dimmer, you will have to replace it with a regular three way switch.

If you are unfamiliar with electrical installations, we recommend you have a qualified electrician do your installation.

Important Safety Instructions

This light has a polarized plug (one blade is wider than the other) as a safety feature to reduce the risk of electric shock. This plug will only fit in a polarized outlet one way. If the plug does not fit, contact a qualified electrician. Never use with an extension cord unless the plug can be fully inserted. **DO NOT ALTER THE PLUG.**

INSTRUCTIONS PERTAINING TO A RISK OF FIRE, ELECTRIC SHOCK, OR INJURY TO PERSONS. IMPORTANT SAFETY INSTRUCTIONS.

WARNING: To reduce the risk of **FIRE, ELECTRIC SHOCK, OR INJURY TO PERSONS:**

1. Turn off/unplug and allow to cool before replacing bulb (lamp).
2. Use only with a linear fluorescent bulb: **Bulb #F15T8 15W (G9318-T8-WHI); Bulb #F18T8 18W (G9124P-T8-WHI); Bulb #F25T8 25W (G9336P-T8-WHI).**
3. Handle bulb(s) with care during replacing. The glass tube of bulb is very fragile and can break easily.

IMPORTANT: Fluorescent bulbs are included with your Good Earth Lighting® fixture. In order to protect the bulb during shipment, your bulb(s) may be packed in a separate area of the packing materials. Additionally, your bulbs may already be placed into their respective sockets, but may have a protective support collar slipped over the bulb. Do **NOT** operate you fixture with this support collar in place. You can either cut this collar off or remove the bulb from the sockets and slide the support collar off the bulb. Discard the support collar. You may want to put the bulb(s) in a safe place until your assembly is complete.

Before installation, plug fixture in to a 120V 60Hz electrical outlet to check for proper operation. Then unplug and begin the installation.

SAVE THESE INSTRUCTIONS

DO NOT ATTEMPT TO INSTALL THIS LAMP WHILE IT IS PLUGGED IN. THIS LAMP IS FOR INDOOR USE ONLY.

Fixture Installation

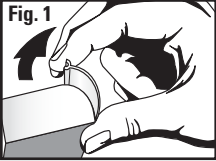
- 

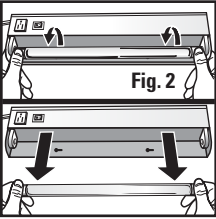
1 **Fig. 1** Remove the diffuser by pulling back and up on the top edge of the diffuser using your fingertips (**Fig. 1**).
- 

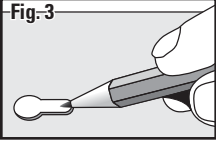

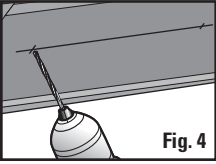
2 **Fig. 2** Remove the bulb from the fixture by placing your thumbs on the metal ends of the bulb. While applying slight pressure on the bulb, roll the bulb toward you until the contact pins on the ends of the bulb disengage from the socket. Pull the bulb straight out from the socket and set aside during mounting (**Fig. 2**).
- 

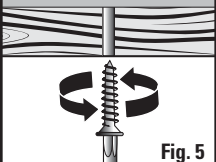
3 **Fig. 3** Place fixture up to mounting surface and mark position of the narrow end of the keyslot holes on the mounting surface with a pencil (**Fig. 3**). The screw hole locations must be exact for the fixture to mount properly.
- 

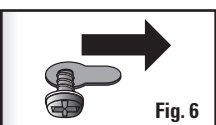
4 **Fig. 4** Using a small drill or nail, make two small starter holes at the marked locations (**Fig. 4**).
- 

5 **Fig. 5** Screw in the two #8 mounting screws until there is approximately 1/8" of space remaining under the head of the screw (**Fig. 5**).
- 

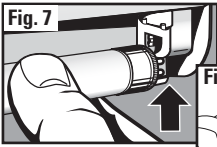
6 **Fig. 6** Slide the fixture over until the narrow legs of the keyhole slots are under the heads of the screws (**Fig. 6**). Finish tightening the screws until they are firmly seated, and the fixture is tightly secured to the mounting surface.

- 7**  **Fig. 7** Install the bulb into the sockets by aligning the pins of the bulb with the slot in the sockets (**Fig. 7**). Using your thumbs and forefinger, press the metal ends of the bulb socket and roll the bulb forward until it rotates 90 degrees inside the socket, making contact between the bulb pins and the socket contacts (**Fig. 8**).
- 8**  **Fig. 8**
- 8**  **Fig. 9** Place the diffuser in the top lip. Push the grooved edge of the diffuser down into the bottom edge until it locks in (**Fig. 9**).

Bulb Replacement Instructions

Replace only with linear fluorescent bulb: **Bulb #F15T8 15W (G9318P-T8-WHI)**; **Bulb #F18T8 18W (G9124P-T8-WHI)**; **Bulb #F25T8 25W (G9336P-T8-WHI)**. Do not replace with any other wattage of linear fluorescent bulb. These bulbs are readily available at your local home center and most larger hardware stores.

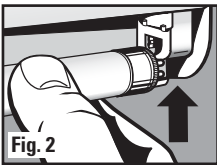
- 1**  **Fig. 1** Remove the diffuser by pulling back and up on the top edge of the diffuser using your fingertips (**Fig. 1**). When replacing a defective bulb, use your thumbs to press and roll the bulb 90 degrees inside the socket. This will disengage the bulb contact pins from the socket contacts. Then slide the bulb pins out of the socket slot.
- 2**  **Fig. 2** Install the bulb into the sockets by aligning the pins of the bulb with the slot in the sockets (**Fig. 2**). Using your thumbs and forefinger, press the metal ends of the bulb socket and roll the bulb forward until it rotates 90 degrees inside the socket, making contact between the bulb pins and the socket contacts. Place the diffuser in the top lip. Push the grooved edge of the diffuser down into the bottom edge until it locks in. Restore power to the fixture.

Troubleshooting Guide

Minor problems often can be fixed without the help of an electrician. Before doing any work on the fixture, shut off power supply at the circuit breaker panel to avoid electrical shock.

Problem	Cause	Solution
Fixture doesn't light	Bulb is defective	Replace bulb
	Power is off	Check if power supply is on

Cleaning Instructions

Your fixture is made from quality materials that will last for many, many years with minimum care. You may want to periodically clean the diffuser, or interior of the fixture using a mild, non-abrasive glass cleaner and soft cloth. Do **NOT** use solvents, or cleaners containing abrasive agents. When cleaning the inside of the fixture, make sure you have the power turned off, and do not spray liquid cleaner directly onto the bulb, socket, ballast, or wiring.

français

Préparation

N'UTILISEZ PAS CE LUMINAIRE AVEC UN CIRCUIT DE GRADATEUR. Si vous avez actuellement des commutateurs à gradateur, vous devrez les enlever et les remplacer par des interrupteurs d'éclairage ordinaires. Si vous avez un gradateur à trois positions, vous devrez le remplacer par un commutateur à trois positions ordinaire. **Si vous n'avez pas d'expérience en matière d'installations électriques, nous vous recommandons de demander à un électricien professionnel de réaliser votre installation.**

Consignes de sécurité importantes

Ce luminaire a une fiche polarisée (une lame est plus large que l'autre) par mesure de précaution. La fiche ne pourra entrer que dans un seul sens dans une prise de courant polarisée. Si elle ne tient toujours pas, contactez un électricien professionnel. N'utilisez jamais une rallonge si la fiche ne peut pas être insérée à fond. **N'ALTÉREZ PAS LA FICHE.**

INSTRUCTIONS RELATIVES À UN RISQUE D'INCENDIE, DE CHOC ÉLECTRIQUE OU DE BLESSURE AUX PERSONNES. CONSIGNES DE SÉCURITÉ IMPORTANTES..

AVERTISSEMENT : Pour réduire le risque D'INCENDIE, DE CHOC ÉLECTRIQUE OU DE BLESSURES AUX PERSONNES :

1. Éteignez/débranchez, et laissez refroidir avant de remplacer l'ampoule (la lampe).
2. N'utilisez qu'avec une ampoule fluorescente linéaire : ampoule **G9318-T8-WHI N° F15T8 15W** ; ampoule **G9124P-T8-WHI N° F18T8 18W** ; ampoule **G9336P-T8-WHI N° F25T8 25W** .
3. Manipulez les ampoules avec précaution lors du remplacement. Le tube en verre de l'ampoule est très fragile et risque de se casser au moindre choc.





IMPORTANT : des ampoules fluorescentes sont jointes à votre luminaire Good Earth Lighting®. Afin de protéger l'ampoule pendant l'expédition, celle-ci peut avoir été conditionnée dans une partie séparée des matériaux d'emballage. Alternativement, vos ampoules peuvent déjà avoir été placées dans leurs douilles respectives, mais il se peut qu'un manchon en carton ondulé ait été enroulé autour de l'ampoule pour la protéger. N'allumez **PAS** votre luminaire avec ce

manchon en carton ondulé en place. Vous pouvez soit couper ce manchon pour le retirer, soit retirer l'ampoule des douilles et faire glisser le manchon de protection pour en sortir l'ampoule. Jetez ensuite le manchon de protection en carton ondulé. Vous voudrez peut-être mettre l'ampoule (ou les ampoules) en lieu sûr en attendant que votre assemblage soit terminé. Avant l'installation, branchez le luminaire dans une prise de courant de 120 V, 60 Hz, pour vous assurer qu'il fonctionne correctement. Puis débranchez et commencez l'installation.

CONSERVEZ CES INSTRUCTIONS.

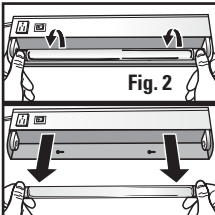
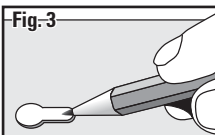
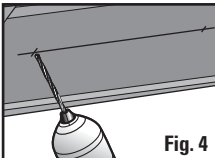
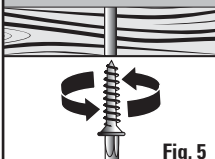
NE TENTEZ PAS D'INSTALLER ALORS QUE LE LUMINAIRE EST BRANCHÉ. CE LUMINAIRE NE DOIT ÊTRE UTILISÉ QU'À L'INTÉRIEUR.

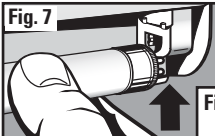
Installation du luminaire

- 1**  **Fig. 1** Retirez le diffuseur en tirant vers l'arrière et vers le haut sur le bord supérieur du diffuseur avec le bout de vos doigts (**Fig. 1**).
- 2**  **Fig. 2** Retirez l'ampoule du luminaire en plaçant vos pouces sur les extrémités en métal de l'ampoule. Tout en faisant légèrement pression sur l'ampoule, roulez l'ampoule vers vous jusqu'à ce que les chevilles de contact aux extrémités de l'ampoule se dégagent de la douille (**Fig. 2**). Tirez l'ampoule tout droit pour la faire sortir de la douille et mettez-la de côté pendant le montage.
- 3**  **Fig. 3** Placez le luminaire sur la surface de montage et marquez la position de l'extrémité étroite des trous en forme de serrure sur la surface de montage au moyen d'un crayon (**Fig. 3**). Les emplacements des trous de vissage doivent être exacts pour que le luminaire puisse être installé correctement.
- 4**  **Fig. 4** Au moyen d'une petite perceuse ou d'un clou, faites deux petits trous pilotes aux endroits indiqués (**Fig. 4**).
- 5**  **Fig. 5** Vissez les deux vis de montage N° 8 jusqu'à ce qu'il reste approximativement 3 mm d'espace sous la tête de la vis (**Fig. 5**).
- 6**  **Fig. 6** Faites glisser le luminaire jusqu'à ce que les pieds étroits des fentes en forme de trou de serrure soient au-dessous des têtes des vis (**Fig. 6**). Finissez de serrer les vis jusqu'à ce qu'elles soient fermement à leur place et que le luminaire soit assujéti solidement à la surface de montage.
- 7**  **Fig. 7** Installez l'ampoule dans les douilles en alignant les chevilles de fixation de l'ampoule dans les fentes des prises (**Fig. 7**). En vous servant du pouce et de l'index de chaque main, appuyez sur les bouts en métal de la douille de l'ampoule et faites rouler l'ampoule vers l'avant jusqu'à ce qu'elle ait tourné de 90 degrés à l'intérieur de la douille et établi un contact entre les chevilles de fixation de l'ampoule et les contacts des douilles (**Fig. 8**).
- 8**  **Fig. 8**
- 9**  **Fig. 9** Placez le diffuseur dans la lèvres du haut. Appuyez sur le bord rainuré du diffuseur jusqu'à ce qu'il se verrouille en place dans le bord inférieur (**Fig. 9**).

Instruction de remplacement de ampoules

Ne remplacez l'ampoule que par une ampoule fluorescente linéaire **F15T8 15W (G9318-T8-WHI)**; **F18T8 18W (G9124P-T8-WHI)**; **F25T8 25W (G9336P-T8-WHI)**. Ne la remplacez pas par une autre ampoule fluorescente d'une puissance différente. Ces ampoules sont en vente dans la plupart des grandes quincailleries et dans les grandes maisonneries.

- 1**  **Fig. 1** Retirez le diffuseur en tirant vers l'arrière et vers le haut sur le bord supérieur du diffuseur avec le bout de vos doigts (**Fig. 1**). Lorsque vous remplacez une ampoule défectueuse, utilisez vos pouces pour appuyer sur l'ampoule et la faire tourner de 90° à l'intérieur de la douille. Ceci désengagera les chevilles de contact de l'ampoule des contacts de la douille. Puis faites glisser les chevilles de l'ampoule en dehors de l'encoche de la douille.

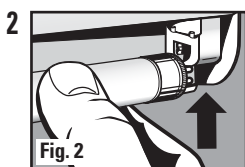

2 Installez l'ampoule dans les douilles en alignant les chevilles de fixation de l'ampoule dans les fentes des prises (Fig. 2). En vous servant du pouce et de l'index de chaque main, appuyez sur les bouts en métal de la douille de l'ampoule et faites rouler l'ampoule vers l'avant jusqu'à ce qu'elle ait tourné de 90 degrés à l'intérieur de la douille et établi un contact entre les chevilles de fixation de l'ampoule et les contacts des douilles (Fig. 3).

Placez le diffuseur dans la lèvre du haut. Appuyez sur le bord rainuré du diffuseur jusqu'à ce qu'il se verrouille en place dans le bord inférieur. Remettez le luminaire sous tension.

Guide de dépannage

Les petits problèmes peuvent souvent être résolus sans l'aide d'un électricien. Avant de travailler sur le luminaire, coupez l'alimentation électrique au niveau du disjoncteur pour éviter tout risque de choc électrique.

Problème	Cause	Solution
Le luminaire ne s'allume pas	L'ampoule est défectueuse	Remplacez l'ampoule
	Il n'y a pas d'alimentation électrique	Vérifiez si le luminaire est sous tension

Instructions pour le nettoyage

Votre luminaire a été fabriqué avec des matériaux de qualité qui dureront de très nombreuses années en ne nécessitant que le minimum d'entretien. Vous voudrez peut-être nettoyer périodiquement le diffuseur ou l'intérieur du luminaire en utilisant un produit de nettoyage du verre doux et non abrasif, et en l'appliquant avec un tissu doux. N'utilisez **PAS** de solvants ou de produits de nettoyage contenant des agents abrasifs. Lorsque vous nettoyez l'intérieur du luminaire, assurez-vous que l'alimentation est coupée et ne pulvérisez pas de produit de nettoyage liquide directement sur l'ampoule, la douille, le ballast ou les fils.

español

Preparación

NO UTILICE ESTE APLIQUE DE LUZ CON UN CIRCUITO REGULADOR DE INTENSIDAD. Si usted tiene actualmente controles reguladores de intensidad, deberá retirarlos y reemplazarlos con interruptores eléctricos normales. Si tiene un regulador de intensidad de tres posiciones, tendrá que reemplazarlo con un interruptor normal de tres posiciones.

Si usted no está familiarizado con las instalaciones eléctricas, le recomendamos que haga que un electricista calificado realice su instalación.

Instrucciones de seguridad importantes

Esta luz tiene un enchufe polarizado (un terminal es más ancho que el otro) como dispositivo de seguridad para reducir el riesgo de descargas eléctricas. Esta enchufe encajará solamente de una manera en un tomacorriente polarizado. Si el enchufe no encaja, contacte a un electricista calificado. No utilice nunca la unidad con un cordón de extensión, a menos que el enchufe se pueda insertar completamente. **NO ALTERE EL ENCHUFE.**

INSTRUCCIONES RELACIONADAS CON EL RIESGO DE INCENDIO, DESCARGAS ELÉCTRICAS O LESIONES A LAS PERSONAS. INSTRUCCIONES DE SEGURIDAD IMPORTANTES.

ADVERTENCIA: Para reducir el riesgo de **INCENDIO, DESCARGAS ELÉCTRICAS O LESIONES A LAS PERSONAS:**

1. Apague o desenchufe la unidad para dejar que se enfríe antes de reemplazar la bombilla (lámpara).
2. Utilice la unidad únicamente con una bombilla fluorescente lineal:
**bombilla No. F15T8 15W (G9318-T8-WHI); bombilla No. F18T8 18W (G9124P-T8-WHI);
 bombilla No. F25T8 25W (G9336P-T8-WHI).**
3. Maneje la bombilla o bombillas con cuidado durante su reemplazo. El tubo de vidrio de la bombilla es muy frágil y se puede romper fácilmente.

IMPORTANTE: Con el aplique de luz Good Earth Lighting® se incluyen bombillas fluorescentes. Para proteger la bombilla durante el transporte, la bombilla o bombillas pueden estar empacadas en un área separada de los materiales de empaquetamiento. Además, es posible que las bombillas ya estén colocadas en sus portalámparas respectivos, pero puede que tengan un collarín de soporte protector deslizado sobre ellas. **NO** utilice el aplique de luz si tiene colocado este collarín de soporte. Usted puede cortar este collarín para quitarlo o retirar la bombilla de los portalámparas y deslizar el collarín de soporte hasta quitarlo de la bombilla. Deseche el collarín de soporte.

Antes de realizar la instalación, enchufe el aplique de luz en un tomacorriente de 120 V, 60 Hz, para comprobar si funciona correctamente. Luego, desenchúfelo y comience la instalación.

GUARDE ESTAS INSTRUCCIONES

NO INTENTE INSTALAR ESTA LÁMPARA MIENTRAS ESTÉ ENCHUFADA. ESTA LÁMPARA ESTÁ DISEÑADA SOLAMENTE PARA USO EN INTERIORES.

Instalación del aplique de luz

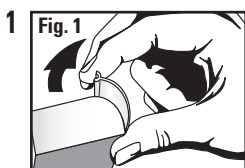

1 Quite el difusor tirando hacia atrás y hacia arriba de su borde superior, usando las puntas de los dedos (Fig. 1).

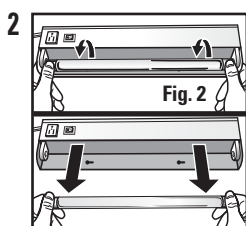

2 Quite la bombilla del aplique de luz, colocando los pulgares sobre los extremos metálicos de la bombilla. Mientras ejerce una presión ligera sobre la bombilla, haga rodar la bombilla hacia usted, hasta que las espigas de contacto ubicadas en los extremos de la bombilla se desacoplen del portalámpara. Tire de la bombilla directamente hacia fuera del portalámpara y póngala a un lado durante el montaje (Fig. 2).

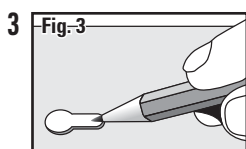

3 Coloque el aplique de luz en alto contra la superficie de montaje y, utilizando un lápiz, marque la posición del extremo estrecho de los agujeros de ranura de bocallave en la superficie de montaje (Fig. 3). Las ubicaciones de los agujeros para tornillo deben ser exactas para que el aplique de luz se monte correctamente.

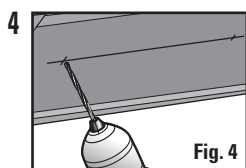

4 Utilizando una broca pequeña o un clavo, haga dos agujeros de inicio pequeños en las ubicaciones marcadas (Fig. 4).

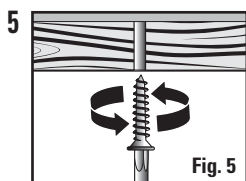

5 Enrosque los dos tornillos de montaje No. 8 hasta que quede aproximadamente 3,2 mm de espacio debajo de la cabeza del tornillo (Fig. 5).

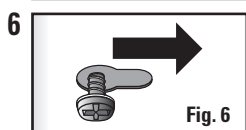

6 Deslice el aplique de luz hasta su posición, de manera que las patas estrechas de las ranuras de bocallave estén debajo de las cabezas de los tornillos (Fig. 6). Acabe de apretar los tornillos hasta que estén firmemente asentados y el aplique de luz esté firmemente sujeto a la superficie de montaje.

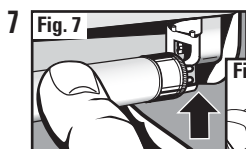

7 Instale la bombilla en los portalámparas alineando las espigas de la bombilla con la ranura de los portalámparas (Fig. 7).



Utilizando los pulgares y el dedo índice, presione los extremos metálicos del portalámpara y haga rodar la bombilla hacia delante hasta que gire 90 grados dentro del portalámpara, haciendo

contacto entre las espigas de la bombilla y los contactos del portalámpara (Fig. 8).



8 Coloque el difusor en el reborde superior. Empuje el borde ranurado hacia abajo, hacia el interior del borde inferior, hasta que quede bloqueado (Fig. 9).

Instrucciones para reemplazar la bombilla

Reemplace la bombilla únicamente con una bombilla fluorescente lineal: **bombilla No. F15T8 15W (G9318P-T8-WHI)**; **bombilla No. F18T8 18W (G9124P-T8-WHI)**; **bombilla No. F25T8 25W (G9336P-T8-WHI)**. No la reemplace con una bombilla fluorescente de otro vatiaje. Estas bombillas se pueden obtener en un centro local de artículos para el hogar y en la mayoría de las ferreterías grandes.

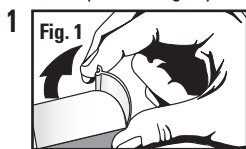

1 Quite la bombilla del aplique de luz colocando los pulgares sobre los extremos metálicos de la bombilla (Fig. 1).

Cuando reemplace una bombilla defectuosa, utilice los pulgares para presionar la bombilla y hacerla rodar 90 grados en el interior del portalámpara. Esto desacoplará las espigas de contacto de la bombilla de los contactos del portalámpara. Luego, deslice las espigas de la bombilla hacia fuera, hasta sacarlas de la ranura del portalámpara.

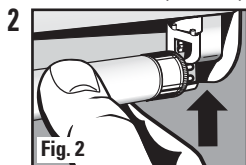

2 Instale la bombilla en los portalámparas alineando las espigas de la bombilla con la ranura de los portalámparas (Fig. 2). Utilizando los pulgares y el dedo índice, presione los extremos metálicos del portalámpara y haga rodar la bombilla hacia delante hasta que gire 90 grados dentro del portalámpara, haciendo contacto entre las espigas de la bombilla y los contactos del

portalámpara. Coloque el difusor en el reborde superior. Empuje el borde ranurado hacia abajo, hacia el interior del borde inferior, hasta que quede bloqueado.

Guía de resolución de problemas

Los problemas menores se pueden resolver a menudo sin la ayuda de un electricista. Antes de hacer cualquier trabajo en el aplique, corte el suministro eléctrico en el panel de cortacircuitos para evitar las descargas eléctricas.

Problema	Causa	Solución
El aplique no se enciende	La bombilla está defectuosa	Reemplace la bombilla
	El suministro eléctrico está desconectado	Compruebe si el suministro eléctrico está conectado

Instrucciones de limpieza

Su lámpara de techo está hecha con materiales de calidad que durarán por muchos, muchos años con un mínimo de cuidado. Puede que quiera limpiar periódicamente el difusor o el interior de la lámpara usando un líquido suave no abrasivo para limpiar vidrio y un paño suave. **NO** use solventes ni limpiadores que contengan agentes abrasivos. Cuando esté limpiando el interior de la lámpara, asegúrese de que ha desconectado el suministro eléctrico y no rocíe la bombilla, el portalámpara, el lastre o el cableado directamente con líquido limpiador.

E Replacement Parts List

F Liste des pièces de rechange

S Lista de piezas de repuesto

- E Keep this guide handy for ordering replacement parts.
- F Gardez ce guide à portée de la main pour commander des pièces de rechange.
- S Mantenga esta guía práctica para que ordenan las piezas de recambio.

E Hardware Kit

F Trousse de visserie

S Juego de piezas de instalación

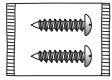

HDW9318P
HDW9124P
HDW9336P

E Need Help?

F Avez-vous besoin d'aide ?

S ¿Necesita Ayuda?



E In the event you are missing a part or have questions regarding installation please visit our website at www.goodearthlighting.com/support.html or call the Customer Care Center 1-800-291-8838.

F S'il vous manque une pièce ou si vous avez des questions concernant l'installation, veuillez visiter notre site web à www.goodearthlighting.com/support.html ou téléphoner au centre de service à la clientèle au 1-800-291-8838.

S En caso de que le falte alguna pieza o tenga preguntas sobre la instalación, sírvase visitar nuestro sitio Web en www.goodearthlighting.com/support.html o llame al Centro de Atención al Cliente al 1-800-291-8838.

E Good Earth Lighting® Warranty

1 YEAR LIMITED WARRANTY

Good Earth Lighting, Inc. warrants this lighting fixture to be free from defects in materials and workmanship for a period of one (1) year from the date of original purchase by the consumer. If you are missing any parts, or have any questions about your installation, **DO NOT RETURN YOUR FIXTURE TO THE STORE! CALL US FIRST!** We can often help get the problem corrected right over the phone. You can call us at 1-800-291-8838, 9AM-5PM CST, Monday through Friday. In the unlikely event the Good Earth Lighting fixture fails to perform as it was designed to do within one (1) year from date of purchase, we will repair or replace (at our option) the unit in the original color, and style if available, or in a similar color and style if the original item has been discontinued, without charge. This warranty covers the entire fixture, **EXCLUSIVE OF LAMPS**. Suspect units should be properly checked to ensure performance problems are not lamp related. Defective units must be properly packed, and returned to Good Earth Lighting, Inc. with a letter of explanation, and your original purchase receipt showing date of purchase. **Call us at 1-800-291-8838** to obtain a Return Authorization number, and an address where to ship your defective product.

Note: No C.O.D. shipments will be accepted. The liability of Good Earth Lighting, Inc. is in any case limited to replacement of the defective light fixture product. Good Earth Lighting, Inc. will not be liable for any other loss, damage, or injury which is caused by the product. This limitation upon the liability of Good Earth Lighting, Inc. includes any loss, damage, or injury which is (I) to person or property or otherwise; (II) incidental or consequential in nature; (III) based upon theories of warranty, contract, negligence, strict liability, tort, or otherwise; or (IV) directly, or indirectly related to the sale, use, or repair of the product.

Good Earth Lighting, Inc., 5260 Capitol Drive, Wheeling, IL 60090

Printed in China



Garantie de Good Earth Lighting®

GARANTIE LIMITÉE D'UN AN

Good Earth Lighting garantit ce luminaire contre tous défauts de matériau et de fabrication pendant une période d'un (1) an à compter de la date d'achat d'origine par le consommateur. Si certaines pièces manquent, ou si vous avez des questions au sujet de votre installation, **NE RETOURNEZ PAS VOTRE LUMINAIRE AU MAGASIN ! CONTACTEZ-NOUS D'ABORD !** Nous pouvons souvent vous aider à remédier au problème au téléphone. Vous pouvez nous téléphoner au **1-800-291-8838** entre 8 h 30 et 17 h 00, Heure centrale, du lundi au vendredi.

Au cas peu probable où le luminaire Good Earth Lighting ne fonctionnerait pas comme prévu pendant une période de deux (2) ans à compter de la date de l'achat, nous réparerons ou remplacerons (à notre choix) gratuitement le luminaire par un luminaire de la même couleur et du même style que l'original si cela est possible, ou d'une couleur et d'un style similaires si le modèle original n'est plus disponible. Cette garantie couvre l'intégralité du luminaire, **À L'EXCEPTION DES LAMPES**. Les luminaires posant des problèmes doivent faire l'objet d'une inspection adéquate pour s'assurer que le problème n'est pas causé par la lampe. Les luminaires défectueux doivent être emballés de façon appropriée et renvoyés à Good Earth Lighting, Inc. avec une lettre d'explication et l'original de votre reçu indiquant la date de l'achat. Appelez-nous au **1-800-291-8838** pour obtenir un numéro d'autorisation de renvoi et une adresse où renvoyer votre produit défectueux.

Remarque : aucun envoi contre remboursement ne sera accepté. La responsabilité de Good Earth Lighting, Inc. est limitée dans tous les cas au remplacement du luminaire défectueux. Good Earth Lighting, Inc. ne sera pas responsable en cas de perte, dommage ou blessure causé par le produit. Cette limitation de responsabilité de Good Earth Lighting, Inc. comprend l'intégralité des pertes, dommages ou blessures qui (I) concernent une personne, un bien ou autre ; (II) sont de nature accessoire ou secondaire ; (III) sont basés sur des théories de la garantie, du contact, de la faute, de la responsabilité automatique, des actes quasi-délictuels ou autres ; ou (IV) sont directement ou indirectement en rapport avec la vente, l'utilisation ou la réparation du produit.

Good Earth Lighting, Inc., 5260 Capitol Drive, Wheeling, IL 60090

Imprimé en Chine



La Garantía de Good Earth Lighting®

GARANTÍA LIMITADA DE 1 AÑO

Good Earth Lighting, Inc., garantiza que este aplique de luz estará libre de defectos de materiales y fabricación durante un período de un (1) año a partir de la fecha de compra original por el consumidor.

Si le faltan piezas o tiene preguntas acerca de la instalación, **NO DEVUELVA LA LÁMPARA A LA TIENDA ¡LLÁMENOS PRIMERO!** Muchas veces podremos ayudar a resolver el problema directamente por teléfono. Puede llamarnos al **1-800-291-8838**, de 9:00 a.m. a 5:00 p.m., hora del centro de los EE.UU., de lunes a viernes.

En el poco probable caso de que la lámpara de Good Earth Lighting no funcione en la forma prevista dentro del plazo de un (1) año a partir de la fecha de compra, repararemos o reemplazaremos la unidad (a nuestra opción) en el color y el estilo originales, si se encuentran disponibles, o en un color y un estilo similares si el artículo original ya no se fabrica, sin cargo para usted. Esta garantía cubre todo el aplique, **EXCEPTO LAS BOMBILLAS**. Las unidades cuestionables deben revisarse de manera apropiada para asegurar que los problemas de rendimiento no estén relacionados con la bombilla. Las unidades defectuosas deberán embalsarse de manera correcta y enviarse a Good Earth Lighting, Inc., acompañadas por una carta donde se explique el problema y el recibo de compra original, donde aparezca la fecha de compra. **Llámenos al 1-800-291-8838** para obtener un número de autorización de devolución y una dirección a la que enviar su producto defectuoso.

Nota: No se aceptan envíos con pago contra entrega (C.O.D.). En todos los casos, la responsabilidad de Good Earth Lighting, Inc., está limitada al reemplazo del producto de iluminación defectuoso. Good Earth Lighting, Inc., no será responsable por ninguna otra pérdida, daño o lesión causada por el producto. La limitación de responsabilidad de Good Earth Lighting, Inc., incluye toda pérdida, daño o lesión que (I) sea a personas, bienes u otros; (II) sea de naturaleza incidental o emergente; (III) se base en teorías de garantía, contrato, negligencia, responsabilidad estricta, agravio u otros; o (IV) tenga relación directa o indirecta con la venta, uso o reparación del producto.

Good Earth Lighting, Inc., 5260 Capitol Drive, Wheeling, IL 60090

Impreso en China



LAMP CONTAINS MERCURY

Manage in accordance with disposal laws.

L'AMPOULE CONTIENT DU MERCURE

Veillez la jeter conformément à la réglementation en vigueur.

LA LÁMPARA CONTIENE MERCURIO

Manéjela de acuerdo con las leyes de desechos.

www.lamprecycle.org or/ou/o 1-866-326-BULB

www.epa.gov/mercury/spills/index.htm#fluorescent