

LED PLUG-IN TAPE LIGHT KIT (Page 1)

ENSEMBLE DE RUBANS LUMINEUX ENFICHABLES À DEL (Page 3)

KIT DE ILUMINACIÓN CON BOMBILLA LED CON CINTA PARA CONECTAR (Página 5)

To Begin/Pour commencer/Para comenzar

- ⚠ WARNING:** Please read this entire manual before installation. Verify the following contents:
- ⓔ AVERTISSEMENT :** Veuillez lire ce mode d'emploi du début à la fin avant de commencer l'installation. Vérifiez le contenu suivant :
- Ⓢ ADVERTENCIA:** Por favor, lea este manual completo antes de realizar la instalación. Verifique el siguiente contenido:

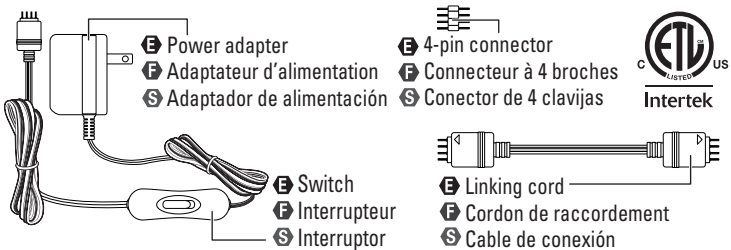
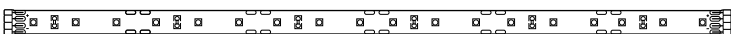

Required/Nécessaire/Se necesita

- ⓔ Installation time: 30 minutes**
ⓕ Durée de l'installation: 30 minutes
Ⓢ Tiempo de instalación: 30 minutos
- ⓔ NOTE:** Each tape expansion kit (AC1013-WHG-12LF0-E) contains 2-12 inch LED strips. Two of these kits can be linked to this tape light starter kit. Exceeding the total length of 84 inches (2-18 inch starter kit LED strips plus 4-12 inch expansion kit LED strips) will cause the fixture to not operate properly.
- ⓕ REMARQUE :** Chaque ensemble de luminaire adhésif supplémentaire (AC1013-WHG-12LF0-E) contient deux bandes à DEL de 30,48 cm. Deux de ces ensembles peuvent être raccordés à cet ensemble de départ. Si vous dépassez la longueur totale de 213,36 cm (soit deux ensembles de bandes à DEL de départ de 45,72 cm combinés à quatre ensembles de bandes à DEL supplémentaires de 30,48 cm), il se peut que le luminaire ne fonctionne pas correctement.
- Ⓢ NOTA:** Cada kit de expansión de cinta (AC1013-WHG-12LF0-E) contiene 2 tiras con bombilla LED de 30,48 cm. Dos de estos kits pueden enlazarse a este kit para empezar. Exceder el largo total de 213,36 cm (2 tiras con bombilla LED de 45,72 cm para kit para empezar más 4 tiras con bombilla LED de 30,48 cm para kit de expansión) causará que el ensamble no funcione correctamente.

English

Warnings and Cautions

WARNING

- Shut off power at the circuit breaker or fuse panel before removing the old fixture or installing the new one.
- LEDs can be damaged by electrostatic discharge (ESD) shock. Before installation, discharge yourself by touching a grounded bare metal surface to remove this hazard. To avoid damage, do not remove the clear lens over the LED module.

CAUTION

- **DO NOT USE THIS FIXTURE WITH A DIMMING CIRCUIT.** If dimmer controls are present, remove them and replace them with regular electrical switches. If a three-way dimmer is present, replace it with a regular three-way switch. If unfamiliar with electrical installations, it is recommended a qualified electrician do the installation.
- This device complies with Part 15 of the FCC rules. Operation is subject to the following two conditions: (1) This device may not cause harmful interference, and (2) this device must accept any interference received, including interference that may cause undesired operation.

Important Safety Instructions

WARNING: To reduce the risk of FIRE, ELECTRIC SHOCK, OR INJURY TO PERSONS:

1. For **INDOOR USE ONLY**.
2. Do NOT touch LEDs.
3. Do NOT remove the protective clear LED lens.
4. Do NOT look directly at lighted LEDs for any length of time.
5. Do NOT touch, operate, or install fixture while in contact with water.
6. Not intended for illumination of aquariums.
7. Not intended for recessed installation in ceilings or soffits.
8. Do NOT mount over sinks or stoves.
9. Lights may be installed inside of enclosed cabinets **ONLY** when the **POWER ADAPTER** is located outside of the cabinet.
10. Electrical requirements: 12VDC, 0.83A MAX.
11. Do NOT attempt to install while plugged in.
12. Do not use an extension cord. Use a power strip with integral over current protection to supply power to the fixture.
13. Use only insulated staples or plastic ties (not included) to secure the cords.
14. Do not run ANY cords behind walls, ceilings, soffits, cabinets or a similar permanent structure where it may be inaccessible for examination.

SAVE THESE INSTRUCTIONS IN A LOCATION CLOSE TO YOUR LIGHT FIXTURE SO YOU CAN REFER TO THEM AT A LATER TIME.

Mounting Instructions

Clean the mounting surface and allow to dry before installing the LED strips. The distance of the fixture to the wall outlet should not exceed the power adapter and linking cord lengths. Take into consideration the location of the power adapter, 4 in. linking cord, and switch to ensure proper installation. **Note:** The linking cords are flexible and can bend 90 degrees around corners.

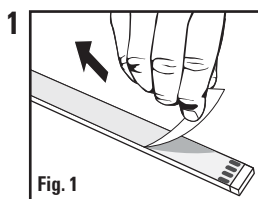

Once a mounting location has been planned and marked, install the LED strip. Remove the protective paper on the backside of the LED strip by peeling up and away (Fig. 1).

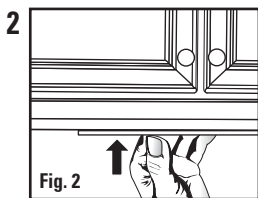

Attach the LED strips to the cabinet by pressing down to ensure proper adhesion (Fig. 2). If mounting the switch next to the fixture, add double sided foam tape (not included) to the switch and apply to cabinet by pressing down to ensure proper adhesion. **NOTE:** Attempting to relocate the LED strip and switch after installation will affect the adhesive quality of the tape.

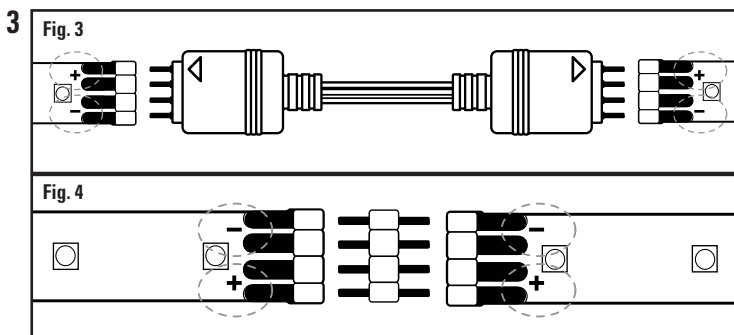

The LED strips can be linked together by either using the 4 in. linking cord or the 4-pin connector. If using the linking cord, repeat steps 1 and 2. All "+" signs must be aligned on one side and all the "-" signs aligned on the other. The raised arrows located on each end of the linking cord must either all point at "+" signs or all point at "-" signs and this includes the arrow at the end of the power adapter (Fig. 3). If space is limited or if a continuous beam of light is desired, use the included 4-pin connectors (Fig. 4). Repeat steps 1 and 2. All "+" signs must appear on one side and all "-" signs must appear on the other. When linking is complete, plug in the power adapter to the lead LED strip and then into the wall outlet.

Troubleshooting Guide

Minor problems often can be fixed without the help of an electrician. Before doing any work on the fixture, shut off power supply at the circuit breaker panel to avoid electrical shock.

Problem	Cause	Solution
Fixture doesn't light.	Power is off.	Check if power supply is on.
	Connection is bad.	Check cords and/or wiring.
	Switch is bad.	Test or replace switch.
Fuse blows or circuit breaker trips when light is turned on.	Discontinue use.	Call customer service.

Care and Maintenance

IMPORTANT: This light fixture uses light emitting diodes (LEDs) to provide light. LEDs do not have a filament to burn out like a traditional light bulb. LEDs gradually emit less light over their lifetime, but will typically last 36,000 hours in a residential environment.

Periodically clean the fixture and diffuser using a mild, non-abrasive cleaner and soft cloth. When cleaning the fixture, make sure the power is turned off. Do not spray cleaner directly onto any part of the fixture or LEDs.

Need Help?



In the event you are missing a part or have questions regarding installation please visit our website at www.goodearthlighting.com/support or call the Customer Care Center **1-800-291-8838**, 8:30 a.m.-5 p.m., CST, Monday-Friday.



Ecolight™ Warranty

6 YEAR LIMITED WARRANTY

The manufacturer warrants this lighting fixture to be free from defects in materials and workmanship for a period of (6) years from the date of original purchase by the consumer. The fixture is not warranted for use in a commercial or retail application. The warranty is limited to use in a residential environment. We will repair or replace (at our option) the unit in the original color and style if available, or in a similar color and style if the original item has been discontinued, without charge. Defective units must be properly packed and returned to the manufacturer with a letter of explanation and your original purchase receipt showing date of purchase. Call **1-800-291-8838** to obtain a return authorization number and an address where to ship your defective product. Note: C.O.D. shipments will NOT be accepted. The liability of the manufacturer is in any case limited to replacement of the defective light fixture product. The manufacturer will not be liable for any other loss, damage, labor costs or injury which is caused by the product. This limitation upon the liability of the manufacturer includes any loss, damage, labor costs or injury which is (I) to person or property or otherwise; (II) incidental or consequential in nature; (III) based upon theories of warranty, contract, negligence, strict liability, tort, or otherwise; or (IV) directly, or indirectly related to the sale, use, or repair of the product. This warranty gives you specific rights, and you may also have other rights which vary from state to state.

Ecolight™ 5260 Capitol Drive, Wheeling, IL 60090

Printed in China

Avertissements et mises

AVERTISSEMENT

- Coupez la source d'alimentation du panneau central de disjoncteurs ou de fusibles avant de retirer l'ancien luminaire ou d'installer le nouveau.
- Les luminaires à DEL peuvent être endommagés par les décharges électrostatiques. Avant l'installation, procédez à une décharge de votre corps en touchant une surface métallique nue reliée à la terre. Pour éviter de provoquer des dommages, ne retirez pas la lentille transparente du module à DEL.

ATTENTION

- **N'UTILISEZ PAS CE LUMINAIRE SUR UN CIRCUIT AVEC GRADATEUR.** Si le circuit est muni de gradateurs, vous devez les retirer et les remplacer par des interrupteurs ordinaires. S'il est muni d'un gradateur à trois voies, vous devez le remplacer par un interrupteur à trois voies ordinaire. Si vous n'êtes pas certain de la marche à suivre pour l'installation, nous vous recommandons de faire appel à un électricien qualifié.
- Cet appareil est conforme à l'alinéa 15 du règlement de la FCC. Son utilisation est soumise aux deux conditions suivantes : (1) cet appareil ne doit provoquer aucune interférence nuisible; et (2) cet appareil doit accepter toute interférence reçue, y compris les interférences pouvant entraîner un fonctionnement indésirable.

Consignes de sécurité importantes

AVERTISSEMENT : Afin de réduire les risques d'incendie, de choc électrique ou de blessure :

1. Pour **USAGE À L'INTÉRIEUR SEULEMENT**.
2. Ne touchez PAS aux ampoules à DEL.
3. Ne retirez PAS la lentille protectrice transparente des ampoules à DEL.
4. Ne regardez PAS directement les ampoules à DEL allumées pendant une durée prolongée.
5. Ne touchez PAS, n'utilisez PAS et n'installez PAS le luminaire si vous êtes en contact avec de l'eau.
6. Ce luminaire n'est pas conçu pour éclairer les aquariums.
7. Ce luminaire n'est pas conçu pour une installation encastrée dans un plafond ou un soffite.
8. N'installez PAS l'article au-dessus d'un évier ou d'une cuisinière.
9. Ce luminaire peut être installé à l'intérieur d'une armoire fermée **SEULEMENT** lorsque l'**ADAPTATEUR D'ALIMENTATION** est situé à l'extérieur de l'armoire.
10. Exigences électriques : 12VDC, 0.83A MAX.
11. Ne tentez PAS d'installer le luminaire lorsqu'il est branché.
12. N'utilisez pas de rallonge électrique. Utilisez une barre d'alimentation dotée d'un dispositif de protection de surintensité complète pour alimenter le luminaire.
13. N'utilisez que des agrafes isolées ou des attaches de plastique (non incluses) pour fixer les fils électriques.
14. Évitez de faire passer les fils électriques derrière un mur, un plafond, un soffite, une armoire ou toute autre structure permanente du même type où ils ne peuvent être examinés.

CONSERVEZ CES INSTRUCTIONS À PROXIMITÉ DE VOTRE LUMINAIRE AFIN DE POUVOIR LES CONSULTER ULTÉRIEUREMENT.

Instructions De Montage

Avant de commencer l'installation d'une bande à DEL, nettoyez la surface d'installation et laissez-la sécher. La distance entre le luminaire et la prise murale ne doit pas dépasser la longueur des cordons d'alimentation et de raccordement. Tenez compte de l'emplacement de l'adaptateur d'alimentation, du cordon de raccordement de 10,16 cm et de l'interrupteur afin d'assurer une installation correcte. **Remarque** : Les cordons de raccordement sont flexibles et peuvent être pliés à un angle de 90° autour d'un coin.

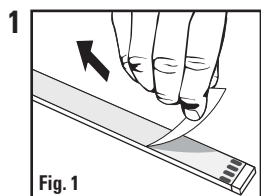

Une fois que vous avez décidé de l'emplacement et que vous l'avez marqué, vous pouvez installer la bande à DEL. Retirez la pellicule protectrice au dos de la bande à DEL (Fig. 1).

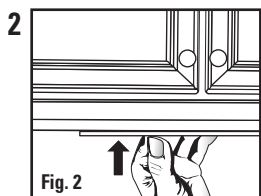

Fixez les bandes à DEL à l'armoire en appuyant pour obtenir une bonne adhérence (Fig. 2). Si vous installez l'interrupteur à côté du luminaire, mettez du ruban mousse à double face (non inclus) sur l'interrupteur et collez-le à l'armoire en appuyant pour obtenir une bonne adhérence. **REMARQUE** : Si vous essayez de déplacer la bande à DEL et l'interrupteur après l'installation, l'adhérence en sera réduite.

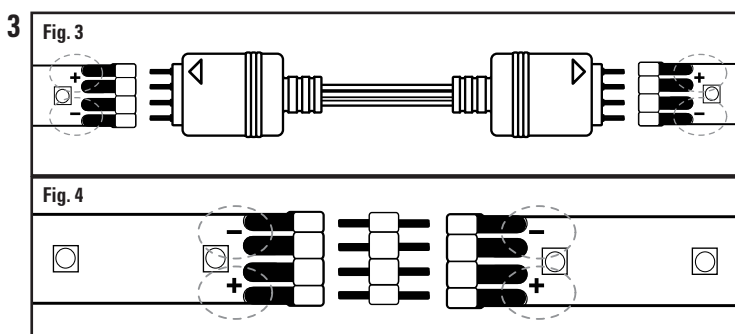

Les bandes à DEL peuvent être raccordées ensemble au moyen du cordon de raccordement de 10,16 cm ou du connecteur à 4 broches. Si vous utilisez le cordon de raccordement, répétez les étapes 1 et 2. Tous les signes « + » doivent être situés du même côté tandis que les signes « - » doivent l'être de l'autre. Les flèches en relief situées de chaque côté du cordon de raccordement doivent toutes pointer vers le signe « + » ou le signe « - ». Cela vaut aussi pour la flèche située au bout de l'adaptateur de courant (Fig. 3). Si l'espace est limité ou si vous désirez un éclairage continu, utilisez les connecteurs à 4 broches. Répétez les étapes 1 et 2. Tous les signes « + » doivent se trouver sur le même côté tandis que les signes « - » doivent être du côté opposé (Fig. 4). Une fois le raccord terminé, branchez l'adaptateur d'alimentation à la première bande DEL, puis sur une prise murale.

Guide de dépannage

Les problèmes mineurs peuvent souvent être réglés sans l'aide d'un électricien. Avant de manipuler le luminaire, coupez l'alimentation électrique depuis le panneau central de disjoncteurs pour éliminer les risques de choc électrique.

Problème	Cause	Solution
Le luminaire ne s'allume pas.	Le luminaire est hors tension.	Vérifiez si la prise de courant est sous tension.
	La connexion est mauvaise.	Vérifiez les cordons d'alimentation et les connexions.
	L'interrupteur est défectueux.	Testez ou remplacez l'interrupteur.
Un fusible saute ou un disjoncteur se déclenche lorsque le luminaire est mis sous tension.	Cessez l'utilisation.	Pour toute question, communiquez avec le service à la clientèle.

Entretien

IMPORTANT : Ce luminaire est doté de diodes électroluminescentes (DEL) qui fournissent l'éclairage. Les DEL ne possèdent pas de filaments, ce qui signifie qu'elles ne grilleront pas comme une ampoule ordinaire. Les DEL émettent progressivement moins de lumière, mais elles durent généralement environ 36 000 heures dans un environnement résidentiel.

Nettoyez périodiquement le luminaire et le diffuseur à l'aide d'un nettoyant doux et non abrasif et d'un linge doux. Assurez-vous que le luminaire est éteint avant de le nettoyer. Ne vaporisez pas de produit nettoyant directement sur les pièces du luminaire ou sur les ampoules à DEL.

Besoin d'aide?



S'il vous manque une pièce ou si vous avez des questions concernant l'installation, veuillez visiter notre site web au www.goodearthlighting.com/support ou communiquer avec notre service à la clientèle au **1 800 291-8838**, entre 8 h 30 et 17 h (HNC), du lundi au vendredi.



Garantie Ecolight™

GARANTIE LIMITÉE DE 6 ANS

Le fabricant garantit ce luminaire contre les défauts de matériaux ou de fabrication pour une période de six (6) ans à compter de la date d'achat originale. Le luminaire n'est pas garanti s'il est utilisé pour une application commerciale ou au détail. La présente garantie est limitée à l'utilisation dans un environnement résidentiel. Nous réparerons l'article ou nous le remplacerons (à notre discrétion) par le même article, de la même couleur et du même style s'il est offert, sans frais. Si l'article original n'est plus offert, il sera remplacé par un article d'une couleur et d'un style similaires. Les produits défectueux doivent être correctement emballés et retournés au fabricant avec une lettre d'explication et le reçu original sur lequel figure la date d'achat. Composez le **1 800 291-8838** pour obtenir un numéro d'autorisation de retour et l'adresse pour livrer les produits défectueux. Remarque : Aucun envoi C.R. ne sera accepté. La responsabilité du fabricant se limite au remplacement des produits d'éclairage défectueux. Le fabricant n'est pas responsable des pertes, des dommages, des frais de main-d'œuvre ou des blessures occasionnés par le produit. Cette limite de responsabilité du fabricant inclut (I) les blessures ainsi que les pertes, les frais de main-d'œuvre et les dommages matériels ou autres; (II) les dommages accessoires ou consécutifs; (III) les blessures, les pertes, les frais de main-d'œuvre et les dommages reposant sur une théorie de garantie, de contrat, de négligence, de responsabilité stricte, de délit ou autre; (IV) les blessures, les pertes, les frais de main-d'œuvre et les dommages directement ou indirectement liés à la vente, à l'utilisation ou à la réparation du produit. Cette garantie vous confère des droits précis. Il est possible que vous disposiez également d'autres droits, qui varient d'un État ou d'une province à l'autre.

Ecolight™ 5260 Capitol Drive, Wheeling, IL 60090

Imprimé en Chine



Español

Advertencias y precauciones

ADVERTENCIA

- Antes de extraer la lámpara antigua o instalar la nueva, corte la alimentación en el interruptor de circuito o el panel de fusibles.
- Los LED pueden dañarse por una descarga electrostática (ESD, por sus siglas en inglés). Antes de la instalación, realice una descarga usted mismo tocando una superficie de metal desnuda de puesta a tierra para eliminar este riesgo. Para evitar daños, no retire la mica transparente sobre el módulo LED.

PRECAUCIÓN

- **NO USE ESTA LÁMPARA CON UN CIRCUITO REGULADOR.** Si hay controles de regulador, retírelos y reemplácelos por interruptores eléctricos comunes. Si hay un regulador de intensidad de tres vías, reemplácelo por un interruptor de tres vías común. Si no está familiarizado con las instalaciones eléctricas, se recomienda que recurra a un electricista calificado para que realice la instalación.
- Este dispositivo cumple con la Parte 15 de las reglas FCC. El funcionamiento está sujeto a las siguientes dos condiciones: (1) Este dispositivo no debe causar interferencia perjudicial, y (2) deberá aceptar cualquier interferencia recibida, incluida la interferencia que pudiese causar la operación no deseada.

Instrucciones de seguridad importantes

ADVERTENCIA: Para reducir el riesgo de incendio, descargas eléctricas o lesiones a las personas:

1. Solo **PARA USO EN INTERIORES**.
2. NO toque los LED.
3. NO retire la capa protectora transparente de los LED.
4. NO mire directamente a los LED encendidos, sin importar el lapso.
5. NO toque, opere ni instale la lámpara mientras esté en contacto con el agua.
6. NO está diseñada para iluminación de acuarios.
7. NO está diseñada para instalaciones empotradas en techos o en soffits.
8. NO la coloque sobre un fregadero o sobre una estufa.
9. Las luces pueden instalarse dentro de gabinetes cerrados **SOLO** cuando el **ADAPTADOR DE ALIMENTACIÓN** esté ubicado fuera del gabinete.
10. Requisitos eléctricos: 12VDC, 0.83A MAX.
11. NO intente instalarla cuando está enchufada.
12. NO utilice una extensión eléctrica. Use una regleta eléctrica con protección de sobretensión integral para suministrar alimentación a la lámpara.
13. Utilice solamente grapas aisladas o amarres plásticos (no se incluyen) para fijar los cables.
14. NO coloque cables detrás de paredes, techos, soffits, gabinetes u otra estructura permanente similar en donde no se pueda acceder a estos para su revisión.

GUARDE ESTAS INSTRUCCIONES EN UN LUGAR CERCANO A SU ENSAMBLE, DE ESTA MANERA PODRÁ CONSULTARLAS POSTERIORMENTE.

Instruccions de montaje

Limpie la superficie de montaje y deje secar antes de instalar la tira de LED. La distancia del ensamble al tomacorriente de la pared no debe superar el largo del adaptador de alimentación ni el de los cables de conexión. Piense en la ubicación del adaptador de alimentación, el cable de conexión de 10,16 cm y conecte para asegura una instalación adecuada. **Nota:** Los cables de conexión son flexibles y se pueden doblar 90 grados alrededor de las esquinas.

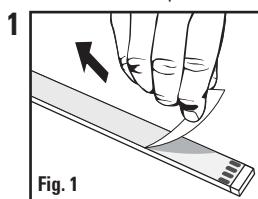

Después de planificar y marcar la ubicación de montaje, puede instalar la tira con LED. Pele y retire el papel protector en la parte posterior de la tira LED (Fig. 1).

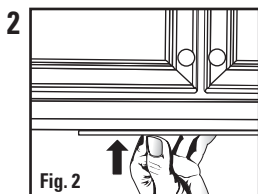

Fije las tiras con LED al gabinete presionando para asegurar una adhesión adecuada (Fig. 2). Si instala el interruptor cerca al ensamble, agregue la cinta de doble espuma (no se incluye) al interruptor y colóquelo en el gabinete presionándolo para asegurar que se adhiera correctamente. **NOTA:** Si intenta reubicar la tira con LED y el interruptor luego de la instalación, la calidad del adhesivo se verá afectada.

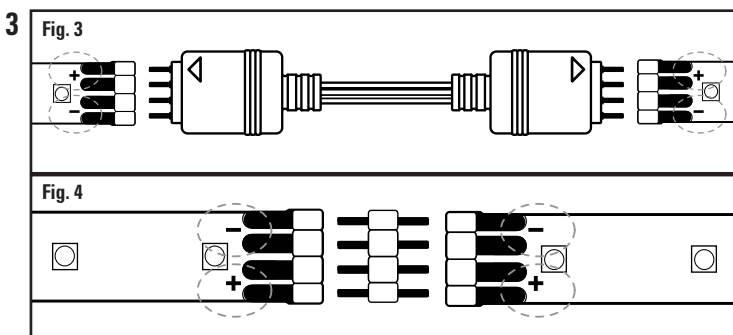

La tira con LED puede conectarse utilizando el cable de conexión de 10,16 cm o el conector de 4 clavijas. Si utiliza el cable de conexión, repita los pasos 1 y 2. Todos los signos "+" deben alinearse de un lado y todos los signos "-" deben alinearse del otro lado. Las flechas elevadas ubicadas a cada extremo del cable de conexión deben todas apuntar a los signos "+" o a los signos "-" y esto incluye la flecha al extremo del adaptador de alimentación (Fig. 3). Si el espacio es limitado o si el rayo de luz continua de la luz es el deseado, utilice los conectores de 4 clavijas. Repita los pasos 1 y 2. Todos los signos "+" deben aparecer de un lado y todos los signos "-" deben aparecer del otro lado (Fig. 4). Cuando haya terminado de conectar las lámparas, enchufe el cable de alimentación a la tira con LED y en el tomacorriente de pared.

Guía de solución de problemas

Los problemas menores se pueden arreglar generalmente sin la ayuda de un electricista. Antes de realizar cualquier trabajo en la lámpara, corte el suministro de electricidad en el panel del interruptor de circuito para evitar descargas eléctricas.

Problema	Causa	Solución
La lámpara no enciende.	No hay alimentación.	Compruebe si el suministro de electricidad está activado.
	La conexión es deficiente.	Revise los cables o el cableado.
	El interruptor es incorrecto.	Pruebe o reemplace el interruptor.
Cuando se enciende la luz, el fusible se quema o el interruptor de circuito se dispara.	Descontinúe el uso.	Llame al Servicio al Cliente.

Cuidado y mantenimiento

IMPORTANTE: Esta lámpara usa diodos emisores de luz (LED) que proporcionan iluminación. Los LED no tienen un filamento que se pueda quemar como en el caso de una bombilla tradicional. Los LED emiten gradualmente menos luz durante su vida útil pero, por lo general, durarán 36.000 horas en un entorno residencial a un nivel aceptable de luz.

Limpie la lámpara y el difusor periódicamente con un paño suave y un limpiador suave y no abrasivo. Cuando limpie la lámpara, asegúrese de desconectar la fuente de alimentación. No use limpiador directamente en ninguna parte de la lámpara ni del LED.

¿Necesita ayuda?



En el caso de que falte una pieza o tenga preguntas acerca de la instalación, visite nuestro sitio web www.goodearthlighting.com/support o llame al Centro de Servicio al Cliente, al **1-800-291-8838**, de 8:30 a.m. a 5 p.m., hora central estándar, de lunes a viernes.



Garantía de Ecolight™

GARANTÍA LIMITADA DE 6 AÑOS

El fabricante garantiza que esta lámpara no presentará defectos en los materiales ni la mano de obra por un período de (6) años desde la fecha de compra original. La garantía no cubre el uso del ensamble en una aplicación comercial o minorista. La garantía está limitada solo para uso en un entorno residencial. Repararemos o reemplazaremos sin costo alguno (según nuestro criterio) la unidad en el color y el estilo original, si están disponibles, o en un estilo y color similares, si el original ha sido discontinuado. Las unidades defectuosas se deben empaquetar correctamente y devolver al fabricante con una carta explicativa y el recibo de compra original con la fecha de compra. Llame al **1-800-291-8838** para obtener un número de autorización de devolución y una dirección donde enviar el producto defectuoso. Nota: NO se aceptarán envíos contra reembolso (C.O.D., por sus siglas en inglés). La responsabilidad del fabricante se limita, en todos los casos, al reemplazo de la lámpara defectuosa. El fabricante no será responsable de ninguna otra pérdida, daño, costos de mano de obra o lesiones causadas por el producto. Esta limitación de la responsabilidad del fabricante incluye toda pérdida, daño, costos de mano de obra o lesión (I) que involucre a una persona o propiedad u otros casos; (II) que sea de naturaleza accidental o resultante; (III) que se base en teorías de la garantía, contrato, negligencia, responsabilidad estricta, agravio o de otro tipo; o (IV) que se relacione de manera directa o indirecta con la venta, uso o reparación del producto. Esta garantía le otorga derechos específicos, pero podría tener también otros derechos que varían según el estado.

Ecolight™ 5260 Capitol Drive, Wheeling, IL 60090

Impreso en China

©2014 Ecolight™
4514INSAC1013-18