

**Required/ Nécessaire/ Obligatorio**

**Hardware kit\* / Trousse de quincaillerie\* / Kit de aditamentos\***

\* Actual hardware may differ from illustration. / \* La quincaillerie incluse peut être différente de l'illustration. / \* Los aditamentos reales pueden diferir de los que se muestran en la ilustración.

**STOP READ ENTIRE INSTALLATION PROCEDURE BEFORE YOU BEGIN!**

**ENGLISH INSTRUCTIONS**  
**SAFETY INFORMATION**

- ⓘ ATTENTION**
  - Use only Insulated staples, plastic ties, or included cord clips.
  - Route and secure the cords so that they will not be pinched or damaged.
  - LEDs gradually emit less light over their lifetime.
  - Suitable for **INDOOR** damp locations **ONLY**.
- ⚠ WARNING**
  - LED light output is strong enough to injure human eyes. Do not look directly at exposed LEDs.
  - Turn power off before servicing.
- ⚠ CAUTION**
  - **DO NOT USE THIS FIXTURE WITH A DIMMING CIRCUIT.**
  - Do **NOT** use with an extension cord, use **ONLY** with power strips that have integral overcurrent protection.
  - If screw mount, do **NOT** mount to surfaces less than 1/4in thick.
  - Not intended for recessed installation in ceiling or soffits.
  - **DO NOT** mount over ceilings/sinks or beds.

**EASY INSTALLATION COMMAND® STRIPS BY 3M**

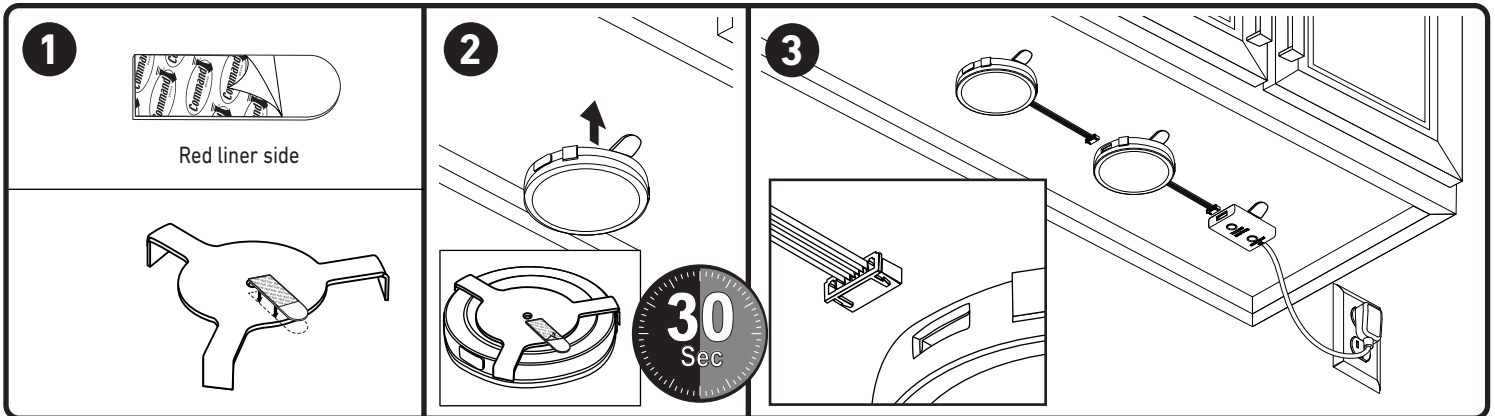

- 1** Clean surface with rubbing alcohol. Remove red liner. Press strip onto the back of each mounting bracket and function controller.
- 2** Remove black liner. Press mounting bracket to surface with tab towards you. Press firmly for 30 seconds. Align puck light into mounting bracket. Press function controller to surface with tab towards you.
- 3** Connect fixtures, function controller, and plug-in driver by using the provided linking cords. Mount to desired location within 5ft of the electrical outlet. Use provided cord clips where additional wire management is needed. Clean area, peel backing off the clips and mount where needed. Plug the plug-in driver into the outlet.

**STRIP REMOVAL**

- 1** Never pull the strip away from the surface! Always pull along the surface.
- 2** Stretch each strip slowly against the surface at least 6" to release.

## SCREW MOUNT INSTALLATION

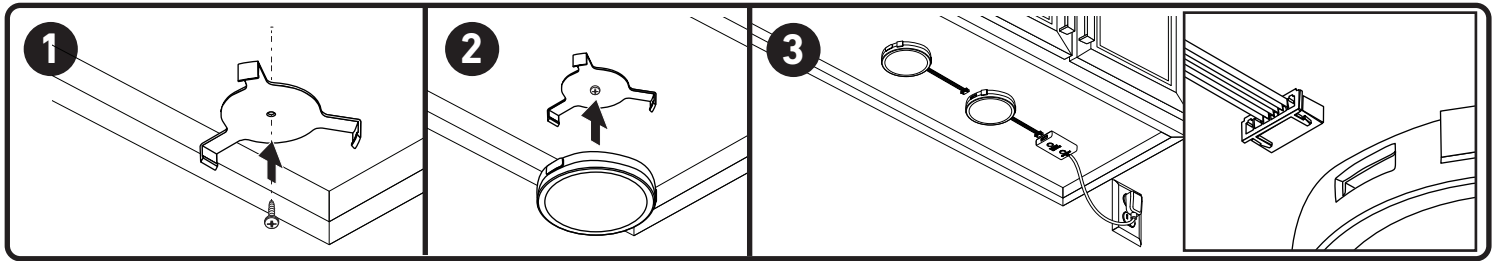

- 1 Mark the general area where the mounting bracket will be located. Using a small drill or nail, make two small pilot holes at the marked locations. Align the mounting brackets and drive screws into place. **NOTE:** Ensure mounting location of Function Controller is within 5ft of an electrical outlet. Ensure mounting location of puck is within 24in of function controller.
- 2 Lift the fixture toward the mounting bracket. Apply upward pressure until channel snaps into place and seats into the bracket.
- 3 Connect fixtures, function controller, and plug-in driver by using the provided linking cords. Use strip to mount function controller. Use provided cord clips where additional wire management is needed. Clean area, peel backing off the clips and mount where needed. Plug the plug-in driver into the outlet.

## DIMMING AND COLOR ADJUST

**TAP ON/OFF**  
**HOLD TO DIM**



Tap button to turn On/Off  
Hold button down to Dim the  
Fixture.



**COLOR ADJUST /**  
**WIFI**

**Manual Control:** Short press COLOR  
ADJUST button to select  
3000K/4000K/5000K, Red, Green, Blue,  
Pink, Orange, Auto rotating colors.  
**WIFI Control:** See APP instruction sheet  
for direction.

### CARE AND MAINTENANCE:

Periodically clean the fixture and diffuser using a mild, non-abrasive cleaner and soft cloth. When cleaning the fixture, make sure the power is turned off. Do not spray cleaner directly onto any part of the fixture or LEDs.

### Good Earth Lighting® - 6 YEAR LIMITED WARRANTY:

The manufacturer warrants this lighting fixture to be free from defects in materials and workmanship for a period of (6) years from the date of original purchase by the consumer. The fixture is not warranted for use in a commercial or retail application. The warranty is limited to use in a residential environment. We will repair or replace (at our option) the unit in the original color and style if available, or in a similar color and style if the original item has been discontinued, without charge. Defective units must be properly packed and returned to the manufacturer with a letter of explanation and your original purchase receipt showing date of purchase. Call **1-800-291-8838** to obtain a return authorization number and an address where to ship your defective product. **Note:** C.O.D. shipments will **NOT** be accepted. The liability of the manufacturer is in any case limited to replacement of the defective light fixture product. The manufacturer will not be liable for any other loss, damage, labor costs or injury which is caused by the product. This limitation upon the liability of the manufacturer includes any loss, damage, labor costs or injury which is (I) to person or property or otherwise; (II) incidental or consequential in nature; (III) based upon theories of warranty, contract, negligence, strict liability, tort, or otherwise; or (IV) directly, or indirectly related to the sale, use, or repair of the product. This warranty gives you specific rights, and you may also have other rights which vary from state to state.

### FCC STATEMENT:

This device complies with Part 15 of the FCC rules. Operation is subject to the following two conditions: (1) This device may not cause harmful interference, and (2) this device must accept any interference received, including interference that may cause undesired operation. Warning: Changes or modifications to this unit not expressly approved by the party responsible for compliance could void the user's authority to operate the equipment. Note: This equipment has been tested and found to comply with the limits for a Class B digital device, pursuant to Part 15 of the FCC rules. These limits are designed to provide reasonable protection against harmful interference in a residential installation. This equipment generates, uses and can radiate radio frequency energy and, if not installed and used in accordance with the instructions, may cause harmful interference to radio communications. However, there is no guarantee that the interference will not occur in a particular installation. If this equipment does cause harmful interference to radio or television reception, which can be determined by turning the equipment off and on, the user is encouraged to try to correct the interference by one or more of the following measures: 1) Reorient or relocate the receiving antenna. 2) Increase the separation between the equipment and receiver. 3) Connect the equipment into an outlet on a circuit different from that of the receiver. 4) Consult the dealer or an experienced radio/TV technician for help.

**FCC responsible party name :** Good Earth Lighting, Inc. **Address:** 1400 E Business Center Drive, STE 108, Mount Prospect IL 60056, USA  
**Telephone number:** 1-800-291-8838

## TROUBLESHOOTING GUIDE

PROBLEM	POSSIBLE CAUSE	CORRECTIVE ACTION
1. Light does not come on.	1. Power/ light switch is off. 2. Bad switch.	1. Verify power supply and light switch are on. 2. Test or replace switch.
2. Fuse blows or circuit breaker trips when light is turned on.	1. Discontinue use.	1. Call customer service (1-800-291-8838).

### REPLACEMENT PARTS LIST

Hardware Kit: ZH-UC1357-F04



## Need Help?

Please visit our website at: <https://goodearthlighting.com/contact-usor> call the Customer Care Center 1-800-291-8838, 8:30 a.m.-5 p.m., CST, Monday-Friday.

Good Earth Lighting® 1400 East Business Center Drive, Ste. 108 Mount Prospect, IL 60056

Good Earth Lighting® is a registered trademark of Good Earth Lighting, Inc.

© 2023 Good Earth Lighting, Inc. REV04.23

Printed in Vietnam



# LISEZ TOUTE LA PROCÉDURE D'INSTALLATION AVANT DE COMMENCER !

## INSTRUCTIONS EN FRANÇAIS

### INFORMATIONS RELATIVES À LA SÉCURITÉ

#### ⓘ ATTENTION

- Utilisez seulement des agrafes isolées ou des attaches en plastique, ou des pinces pour cordons incluses.
- Achetez et fixez les cordons d'alimentation pour qu'ils ne soient pas pincés ou endommagés.
- Les DEL émettent progressivement moins de lumière au fil du temps.
- Appropriées pour des endroits humides **À L'INTÉRIEUR SEULEMENT.**

#### ⚠ AVERTISSEMENT

- L'intensité lumineuse produite par les DEL est tellement forte qu'elle pourrait causer des lésions dans l'œil humain. Ne fixez pas des yeux des DEL exposées.
- Mettez hors tension avant de commencer toute opération de maintenance.

#### ⚠ MISE EN GARDE

- **N'UTILISEZ PAS CE LUMINAIRE AVEC UN CIRCUIT GRADATEUR.**
- Ne les utilisez **PAS** avec une rallonge électrique, mais **SEULEMENT** avec des barrettes multiprises dotées d'une protection intégrée contre les surintensités.
- En cas de montage avec des vis, ne montez **PAS** sur des surfaces de moins de 1/4 po d'épaisseur.
- Ce luminaire n'est pas conçu pour une installation encastrée dans un faux-plafond ou un soffite.
- Ne montez **PAS** au-dessus de plafonds, d'éviers ou de lits.

### INSTALLATION FACILE AVEC DES BANDES COMMAND® DE 3M

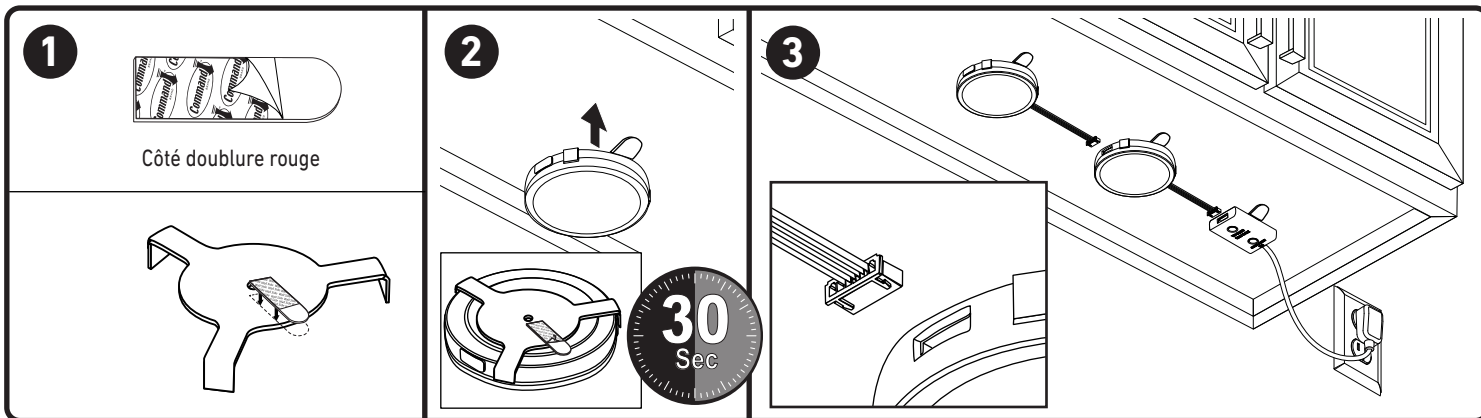

- 1 Nettoyez la surface avec de l'alcool à friction. Retirez le revêtement intérieur rouge. Pressez la bande sur l'arrière de chaque support de montage et du contrôleur de fonctions.
- 2 Retirez le revêtement intérieur noir. Pressez le support de montage sur la surface avec la languette orientée vers vous. Appuyez fermement pendant 30 secondes. Allumez la lumière des disques d'éclairage dans le support de montage. Appuyez sur le contrôleur de fonctions pour couvrir la surface avec la languette orientée vers vous.
- 3 Connectez les luminaires, le contrôleur de fonctions et le dispositif d'entraînement enfichable à l'aide des cordons de liaison fournis. Sélectionnez un endroit pour le montage qui se trouve au maximum à 5 pi de la prise de courant. Utilisez les pinces de fixation de cordons fournies lorsqu'une gestion supplémentaire des fils est nécessaire. Nettoyez la zone, décollez les revêtements des pinces et montez-les à l'endroit voulu. Branchez le dispositif d'entraînement enfichable dans la prise de courant.

### ENLÈVEMENT DES BANDES

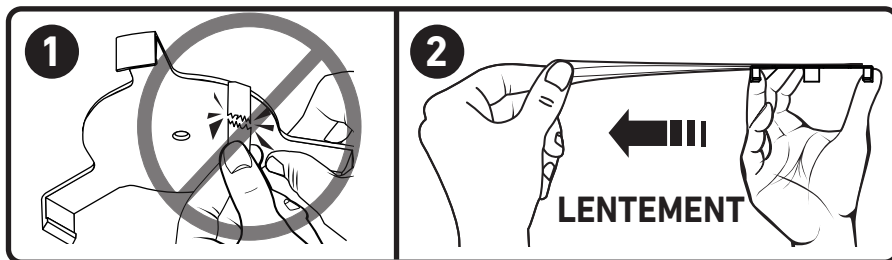

- 1 Ne tirez jamais sur la bande de façon à la détacher de la surface ! Tirez toujours le long de la surface.
- 2 Étirez chaque bande lentement contre la surface sur au moins 15 cm / 6 po avant de relâcher.

### INSTALLATION PAR MONTAGE AVEC DES VIS

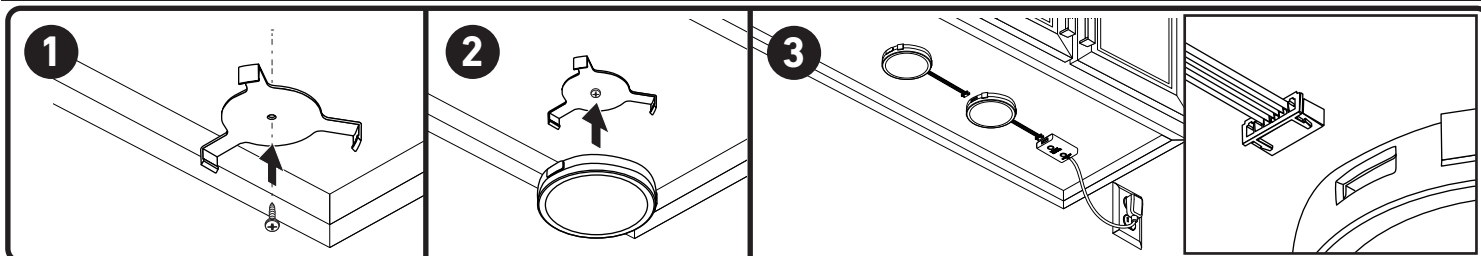

- 1 Marquez l'endroit approximatif où le support de montage sera installé. En utilisant une perceuse avec une petite mèche ou un clou, percez deux petits trous pilotes aux endroits indiqués. Alignez les supports de montage et enfoncez les vis à leur place. **REMARQUE :** Assurez-vous que le lieu de montage du contrôleur de fonctions se trouve au maximum à 5 pi d'une prise de courant. Assurez-vous que le lieu de montage du disque d'éclairage est à moins de 24 po du contrôleur de fonctions.
- 2 Soulevez le luminaire vers le support de montage. Exercez une pression vers le haut jusqu'à ce que le canal s'enclenche en place et repose dans le support.
- 3 Connectez les luminaires, le contrôleur de fonctions et le dispositif d'entraînement enfichable à l'aide des cordons de liaison fournis. Utilisez la bande pour monter le contrôleur de fonctions. Utilisez les pinces de fixation de cordons fournies lorsqu'une gestion supplémentaire des fils est nécessaire. Nettoyez la zone, décollez les revêtements des pinces et montez-les à l'endroit voulu. Branchez le dispositif d'entraînement enfichable dans la prise de courant.

# GRADATION ET RÉGLAGE DE LA COULEUR

TAP ON/OFF  
HOLD TO DIM



Appuyez sur le bouton pour allumer/éteindre et maintenez le bouton enfoncé pour réduire l'intensité du luminaire.



COLOR ADJUST /  
WIFI

**Commande manuelle :** Appuyez brièvement sur le bouton de RÉGLAGE DE LA COULEUR pour sélectionner 3 000 K/4 000 K/5 000 K, rouge, vert, bleu, rose, orange, couleurs à rotation automatique.

**Contrôle WIFI :** Voir la feuille d'instructions APP pour les instructions.

## ENTRETIEN ET MAINTENANCE:

Nettoyez périodiquement le luminaire et le diffuseur en utilisant un détergent doux non abrasif et un tissu doux. Vérifiez que le luminaire est hors tension avant de commencer à le nettoyer. Ne pulvérisez pas de produit de nettoyage directement sur une partie quelconque du luminaire ou des DEL.

## GOOD EARTH LIGHTING® - GARANTIE LIMITÉE DE 6 ANS :

Le fabricant garantit que ce luminaire ne comporte pas de défaut de matériau ou de vice de fabrication pendant une période de (6) ans après la date de l'achat original par le consommateur. Le luminaire n'est pas garanti en cas d'emploi dans un magasin de vente au détail ou autre environnement commercial. La garantie est limitée à une utilisation dans un environnement résidentiel. Nous réparerons ou remplacerons sans frais (à notre choix) le luminaire dans la couleur et le style d'origine dans la mesure des disponibilités, ou dans une couleur et un style similaires si l'article original n'est plus fabriqué. Les luminaires défectueux doivent être conditionnés de façon appropriée et renvoyés au fabricant avec une lettre d'explication et l'original de votre reçu indiquant la date de l'achat. Téléphonez au **1-800-291-8838** pour obtenir un numéro d'autorisation de renvoi et une adresse pour y envoyer votre produit défectueux. **Remarque :** **AUCUN** envoi en port dû ne sera accepté. La responsabilité du fabricant est limitée dans tous les cas au remplacement du luminaire défectueux. Le fabricant n'assumera aucune responsabilité pour de quelconques autres pertes, dommages, frais de remise en état ou blessures pouvant avoir été causés par le produit. Cette limitation de la responsabilité du fabricant couvre tous les dommages, pertes, frais de remise en état ou blessures (i) aux personnes, aux biens, ou autres, (ii) de nature indirecte ou accessoire, (iii) fondés sur les théories juridiques des garanties, des contrats, de la négligence, de la responsabilité sans faute, des actes délictuels ou quasi-délictuels, ou autres, ou (iv) directement ou indirectement en rapport avec la vente, l'emploi ou la réparation du produit. Cette garantie vous confère des droits particuliers, et vous pouvez aussi avoir d'autres droits, qui varient d'une province à l'autre.

## DÉCLARATION DE LA FCC:

Cet appareil est conforme à l'alinéa 15 du règlement de la FCC. Son fonctionnement est soumis aux deux conditions suivantes : (1) Cet appareil ne doit pas causer d'interférences nuisibles et (2) cet appareil doit accepter toutes les interférences reçues, y compris les interférences pouvant causer un fonctionnement non souhaité. Avertissement : Les modifications non autorisées expressément par la partie responsable de la conformité peuvent annuler le droit de l'utilisateur de se servir de cet appareil. L'utilisateur est avisé que les modifications non autorisées expressément par la partie responsable de la conformité peuvent annuler le droit de l'utilisateur de se servir de cet appareil. Remarque : Cet appareil a été testé et déclaré conforme aux limites imposées aux appareils numériques de classe B, conformément à l'alinéa 15 du règlement de la FCC. Ces limites sont destinées à assurer une protection raisonnable contre les interférences nuisibles dans un environnement résidentiel. Cet appareil génère, utilise et peut émettre de l'énergie radiofréquence et, s'il n'est pas installé et utilisé conformément aux instructions, risque de provoquer des interférences nuisibles aux communications radio. Cependant, tout risque d'interférence ne peut être totalement exclu. S'il constate des interférences nuisibles à la réception des signaux de radio ou de télévision (il suffit, pour le vérifier, d'allumer et d'éteindre successivement l'appareil), l'utilisateur devra prendre les mesures nécessaires pour les éliminer. À cette fin, il devra : 1) réorienter ou déplacer l'antenne de réception; 2) augmenter la distance entre l'équipement et le récepteur; 3) brancher l'appareil sur une prise de courant appartenant à un circuit différent de celui du récepteur; 4) consultez le détaillant ou un technicien en radio ou en télévision expérimenté afin d'obtenir de l'aide.

**Nom de la partie responsable FCC:** Good Earth Lighting, Inc.

**Adresse:** 1400 E Business Center Drive, STE 108, Mount Prospect IL 60056, USA

**Numéro de téléphone:** 1-800-291-8838

## GUIDE DE RECHERCHE DE LA CAUSE DES PROBLÈMES

PROBLÈME	CAUSE POSSIBLE	ACTION CORRECTIVE
1. La lumière ne s'allume pas.	1. L'interrupteur du luminaire est en position hors tension.	1. Vérifiez que le luminaire est sous tension et que son bouton d'éclairage est allumé.
	2. L'interrupteur est défectueux.	2. Testez l'interrupteur ou remplacez-le.
2. Un fusible saute ou un disjoncteur se déclenche lorsque le luminaire est mis sous tension.	1. Cessez de l'utiliser.	1. Appelez notre Centre de service à la clientèle au (1-800-291-8838).

### LISTE DES PIÈCES DE RECHANGE

Trousse de quincaillerie: ZH-UC1357-F04



## Avez-vous besoin d'assistance?

Veillez vous rendre sur notre site Web à l'adresse <https://goodearthlighting.com/contact-us> ; ou téléphonez au Centre de service à la clientèle au **1-800-291-8838** de 8h30 à 17h00, HNC, du lundi au vendredi.

Good Earth Lighting® 1400 East Business Center Drive, Ste. 108 Mount Prospect, IL 60056

Good Earth Lighting® est une marque déposée de Good Earth Lighting, Inc.

© 2023 Good Earth Lighting, Inc. REV04.23

Imprimé en Vietnam



# ¡LEA TODO EL PROCEDIMIENTO DE INSTALACIÓN ANTES DE COMENZAR!

## — INSTRUCCIONES EN ESPAÑOL —

### INFORMACIÓN DE SEGURIDAD

#### ⓘ ATENCIÓN

- Utilice solo grapas con aislamiento, bridas de plástico o los clips para cables incluidos.
- Encamine y fije los cables de manera que no sean aplastados ni dañados.
- Las luces LED emiten gradualmente menos luz a lo largo de su tiempo de vida útil.
- Adecuado **SOLO** para ubicaciones húmedas **INTERIORES**.

#### ⚠ ADVERTENCIA

- La luminosidad de las luces LED es lo suficientemente fuerte como para lesionar los ojos humanos. No mire directamente a las luces LED que estén al descubierto.
- Desconecte la alimentación eléctrica antes de hacer servicio de ajustes y reparaciones.

#### ⚠ PRECAUCIÓN

- **NO UTILICE ESTE ACCESORIO PARA ILUMINACIÓN CON UN CIRCUITO ATENUADOR.**
- **NO** utilice este accesorio para iluminación con un cable de extensión, utilícelo **SOLO** con regletas de enchufes que tengan protección integral contra sobrecorriente.
- Si el montaje se realiza con tornillos, **NO** se debe montar en superficies de menos de 1/4 de pulgada de grosor.
- No está diseñado para la instalación embutida en techos o soffits.
- **NO** se debe montar sobre techos, lavamanos, fregaderos o camas

### TIRAS COMMAND® DE INSTALACIÓN FÁCIL DE 3M

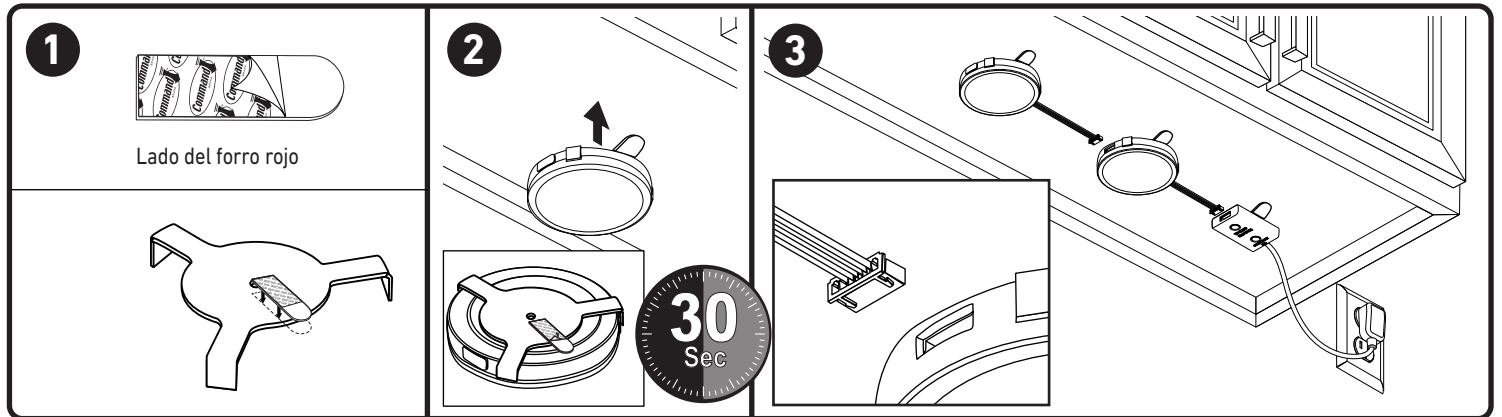

- 1 Limpie la superficie con alcohol desinfectante. Retire el revestimiento rojo. Presione la tira sobre la parte trasera de cada soporte de montaje y controlador de funciones.
- 2 Retire el revestimiento negro. Presione el soporte de montaje contra la superficie con la lengüeta hacia usted. Presione firmemente durante 30 segundos. Alinee la luz de disco en el soporte de montaje. Presione el controlador de funciones contra la superficie con la lengüeta hacia usted.
- 3 Conecte los accesorios para iluminación, el controlador de funciones y el accionador enchufable utilizando los cables de enlace suministrados. Realice el montaje en la ubicación deseada a 5 pies o menos del tomacorriente. Utilice los clips para cables suministrados donde se necesite gestión adicional de cables. Limpie el área, desprenda el soporte posterior de los clips y realice el montaje donde sea necesario. Enchufe el accionador enchufable en el tomacorriente.

### REMOCIÓN DE LAS TIRAS

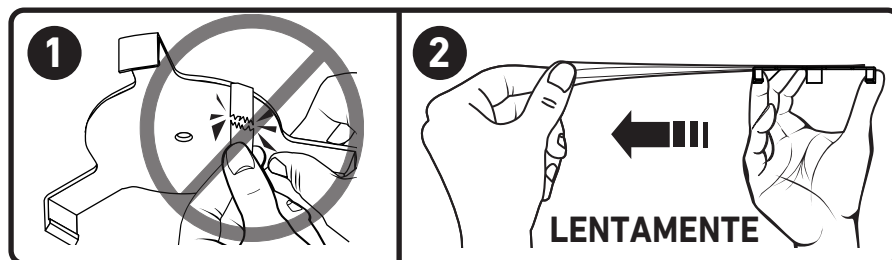

- 1 ¡No jale nunca la tira alejándola de la superficie! Jálala siempre a lo largo de la superficie.
- 2 Estire lentamente cada tira contra la superficie al menos 6 pulgadas para liberarla.

### INSTALACIÓN MEDIANTE EL MONTAJE CON TORNILLOS

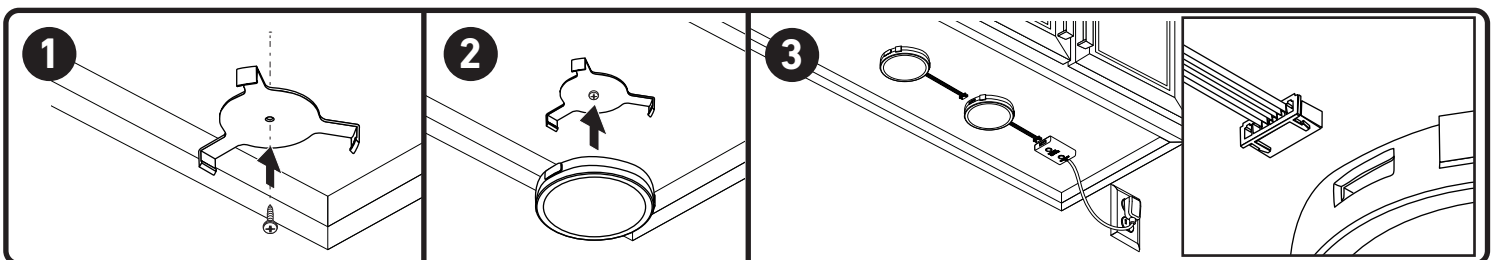

- 1 Marque el área general donde se ubicará el soporte de montaje. Utilizando un taladro pequeño o un clavo, haga dos agujeros piloto pequeños en las ubicaciones marcadas. Alinee los soportes de montaje y apriete los tornillos en la posición correcta. **NOTA:** Asegúrese de que la ubicación de montaje del controlador de funciones esté a 5 pies o menos de un tomacorriente. Asegúrese de que la ubicación de montaje del disco esté a 24 pulgadas o menos del controlador de funciones.
- 2 Levante el accesorio para iluminación hacia el soporte de montaje. Aplique presión hacia arriba hasta que el canal se acople a presión en la posición correcta y se asiente en el soporte.
- 3 Conecte los accesorios para iluminación, el controlador de funciones y el accionador enchufable utilizando los cables de enlace suministrados. Utilice una tira para montar el controlador de funciones. Utilice los clips para cables suministrados donde se necesite gestión adicional de cables. Limpie el área, desprenda el soporte posterior de los clips y realice el montaje donde se necesite. Enchufe el accionador enchufable en el tomacorriente.

# ATENUACIÓN Y AJUSTE DEL COLOR

TAP ON/OFF  
HOLD TO DIM



Pulse el botón para encender/apagar el accesorio para iluminación. Mantenga presionado el botón para atenuarlo.



COLOR ADJUST /  
WIFI

**Control manual:** Presione brevemente el botón de AJUSTE DEL COLOR para seleccionar 3000K/4000K/5000K, Rojo, Verde, Azul, Rosa, Naranja, Rotación automática de colores.  
**Control WIFI:** Consulte la hoja de instrucciones de la APP para obtener información.

## CUIDADO Y MANTENIMIENTO

Limpie periódicamente el accesorio para iluminación y el difusor utilizando un limpiador suave que no sea abrasivo y un paño suave. Cuando limpie el accesorio para iluminación, asegúrese de que la alimentación eléctrica esté desconectada. No rocíe el limpiador directamente sobre ninguna parte del accesorio para iluminación o las luces LED.

## GOOD EARTH LIGHTING® - GARANTÍA LIMITADA DE 6 AÑOS:

El fabricante garantiza que este accesorio para iluminación estará libre de defectos de materiales y de fabricación por un período de (6) años a partir de la fecha de compra original por el consumidor. El accesorio para iluminación no está garantizado para utilizarse en una aplicación comercial o minorista. La garantía está limitada al uso en un entorno residencial. Repararemos o reemplazaremos (a nuestra opción) la unidad en el color y estilo originales, si se encuentran disponibles, o en un color y estilo similares si el artículo original ha sido discontinuado, sin cargo alguno. Las unidades defectuosas deben ser empaquetadas apropiadamente y enviadas al fabricante con una carta de explicación y su recibo de compra original que muestre la fecha de compra. Llame al 1-800-291-8838 para obtener un número de autorización de devolución y una dirección a la que enviar su producto defectuoso. Nota: NO se aceptarán envíos contra reembolso (C.O.D.). La responsabilidad del fabricante está en cualquier caso limitada al reemplazo del producto que consiste en el accesorio para iluminación defectuoso. El fabricante no será responsable de ninguna otra pérdida, daño, costo de mano de obra o lesión que el producto cause. Esta limitación de la responsabilidad del fabricante incluye toda pérdida, daño, costo de mano de obra o lesión que sea (I) a una persona o a bienes materiales u otra cosa; (II) sea de carácter incidental o emergente; (III) se base en teorías de garantía, contrato, negligencia, responsabilidad estricta, agravio o de otro tipo; o (IV) se relacione directa o indirectamente con la venta, el uso o la reparación del producto. Esta garantía le confiere a usted derechos específicos y es probable que usted tenga también otros derechos, que varían de un estado a otro.

## DECLARACIÓN DE LA FCC:

Este dispositivo cumple con la Parte 15 de las reglas FCC. El funcionamiento está sujeto a las siguientes dos condiciones: (1) Este dispositivo no debe causar interferencia perjudicial y (2) debe aceptar cualquier interferencia recibida, incluida la interferencia que pudiese causar un funcionamiento no deseado. Advertencia: Los cambios o las modificaciones a esta unidad que no estén expresamente aprobados por la parte responsable del cumplimiento podrían anular la autorización del usuario para utilizar el equipo. Se le advierte al usuario que todo cambio o modificación a esta unidad que no esté expresamente aprobada por la parte responsable del cumplimiento podría anular la autorización del usuario para utilizar el equipo. Nota: Este equipo ha sido probado, y se ha verificado que cumple los límites para un dispositivo digital clase B, conforme a la sección 15 de las reglas de la FCC. Estos límites están diseñados para proporcionar protección razonable contra interferencias perjudiciales en una instalación residencial. Este equipo genera, utiliza y puede irradiar energía de radiofrecuencia y, si no se instala y se usa de acuerdo con las instrucciones, puede causar interferencia perjudicial para las comunicaciones de radio. Sin embargo, no se garantiza que no se producirán interferencias en una instalación en especial. Si este equipo causa interferencia perjudicial a la recepción de radio o televisión, lo que se puede determinar al encender y apagar el equipo, se recomienda al usuario que intente corregir la interferencia con una o más de las siguientes medidas: 1) Reoriente o reubique la antena de recepción. 2) Aumente la separación entre el equipo y el receptor. 3) Conecte el equipo en un tomacorriente de un circuito distinto del que está usando el receptor. 4) Solicite ayuda al distribuidor o a un técnico con experiencia en radio/TV.

**Nom de la partie responsable FCC:** Good Earth Lighting, Inc.

**Adresse:** 1400 E Business Center Drive, STE 108, Mount Prospect IL 60056, USA

**Numéro de téléphone:** 1-800-291-8838

## GUÍA DE RESOLUCIÓN DE PROBLEMAS

PROBLEMA	CAUSE POSSIBLE	MEDIDA CORRECTIVA
1. La luz no se enciende.	1. El interruptor de alimentación/luz está en la posición de apagado.	1. Verifique que el interruptor de la fuente de alimentación y de la luz están en la posición de encendido.
	2. Interruptor defectuoso.	2. Pruebe o reemplace el interruptor.
2. Cuando se enciende la luz, el fusible se quema o el interruptor de circuito se dispara.	1. Descontinúe el uso.	1. Llame a servicio al cliente (1-800-291-8838).

## LISTA DE PIEZAS DE REPUESTO

kit de aditamentos: ZH-UC1357-F04

## ¿Necesita ayuda?

Sírvase visitar nuestro sitio web en: <https://goodearthlighting.com/contact-us> o llame al Centro de Asistencia al Cliente al **1-800-291-8838**, 8:30 a.m.-5 p.m., Hora Central Estándar (CST), de lunes a viernes

Good Earth Lighting® 1400 East Business Center Drive, Ste. 108 Mount Prospect, IL 60056  
Good Earth Lighting® son marcas registradas de Good Earth Lighting, Inc.  
© 2023 Good Earth Lighting, Inc. REV04.23

Impreso en Vietnam