

WARNING AND CAUTIONS / AVERTISSEMENTS ET MISES EN GARDE / ADVERTENCIA Y PRECAUCIONES

CAUTION

- DO NOT puncture, damage, or dismantle the light or attempt to replace the battery.
- Keep the LED light away from fire, erosive materials, corrosive and/or explosive gas, and chemical, medical, and electronic devices, including magnetized data devices and hot steaming areas as damage can occur.
- Avoid dropping the LED light as damage to the PC cover or other electronic components can occur.
- The battery works between 32°F (0°C) to 113°F (45°C). If the battery is hotter or colder, the light may malfunction.
- Charge the LED light, which contains a lithium-ion battery, to its full capacity before operation or prolonged storage. Do not hang over beds or on wallpaper.

WARNING

- This product contains lithium batteries. Batteries may leak harmful liquids or ignitable materials or explode, causing injury and product damage.

MISE EN GARDE

- NE PAS percer, endommager ou démonter le port d'alimentation, ou tenter de remplacer la pile.
- Tenez la lampe à DEL à l'écart du feu, des matériaux érosifs, des gaz corrosifs et/ou explosifs, et des appareils chimiques, médicaux et électroniques, y compris les appareils de données magnétisés, et les zones de vapeur très chaude, car des dommages peuvent se produire.
- Évitez de faire tomber la lampe à DEL, car cela pourrait endommager le couvercle de la zone des CI ou d'autres composants électroniques.
- La pile fonctionne entre 0 °C / 32 °F et 45 °C / 113 °F. Si la pile est plus chaude ou plus froide, la lampe risque de mal fonctionner.
- Avant toute utilisation ou tout stockage prolongé, il faut recharger à pleine capacité la lampe à DEL, qui contient une pile au lithium-ion.
- Ne pas suspendre au-dessus de lits ou sur du papier peint.

ATTENTION

- Ce produit contient des piles au lithium. Les piles peuvent avoir des fuites de liquides toxiques ou des matériaux inflammables, ou elles peuvent exploser, risquant ainsi de causer des blessures et des dommages matériels.

PRECAUCIÓN

- NO perforo, dañe ni desmonte la luz, ni intente reemplazar la batería.
- Mantenga la luz LED alejada del fuego, los materiales erosivos, el gas corrosivo y/o explosivo, y los dispositivos químicos, médicos y electrónicos, incluyendo los dispositivos de datos magnetizados y las áreas de vapor caliente, ya que se pueden producir daños.
- Evite dejar caer las luces LED, ya que se pueden producir daños en la cubierta de PC u otros componentes electrónicos.
- La batería funciona entre 32 °F (0 °C) y 113 °F (45 °C). Si la batería está más caliente o más fría, es posible que la luz funcione incorrectamente.
- Cargue la luz LED, la cual contiene una batería de ion litio, hasta su capacidad completa antes de utilizarla o de un almacenamiento prolongado.
- No cuelgue el producto sobre camas ni en papel de pared.

ADVERTENCIA

- Este producto contiene baterías de litio. Es posible que las baterías pierdan líquidos perjudiciales o materiales incendiarios, o que exploten y con ello causen lesiones y daños al producto.

CHARGING / EN COURS DE CHARGE / Montura magnética

Before first use, charge bar with USB-C cord (included) and a USB wall charger (not included) until battery indicator light changes from red to green.

Avant la première utilisation, chargez la barre avec le cordon USB-C (inclus) et un chargeur mural USB (non inclus) jusqu'à ce que le voyant de la pile passe du rouge au vert.

Antes del primer uso, cargue la barra con un cable USB-C (incluido) y un cargador de pared USB (no incluido) hasta que la luz indicadora de la batería cambie de roja a verde.

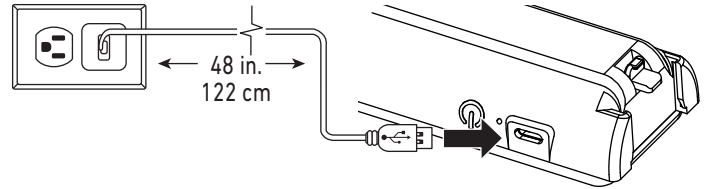

BATTERY DURATION* DURÉE DES PILES*	CONTINUOUS ON CONTINUUELLEMENT ALLUMÉE	RECHARGE TIME TEMPS DE RECHARGE
Duración de la batería*	Encendido continuo ~2.7 Hours/Heures/Horas	Tiempo de recarga ~6 Hours/Heures/ Horas

Light can be plugged in for continuous use. / La lampe peut être branchée pour une utilisation en continu./La lámpara se puede enchufar para su uso continuo.

EASY INSTALLATION COMMAND® STRIPS FROM 3M / BANDES COMMAND® D'INSTALLATION FACILE DE 3M / INSTALACIÓN FÁCIL CON TIRAS COMMAND® DE 3M

CCT Bar with Command® Small Picture Hanging Strips/ Barre CCT avec des petites bandes d'accrochage de cadres Command® / Barra CCT con tiras Command® para colgar cuadros pequeños

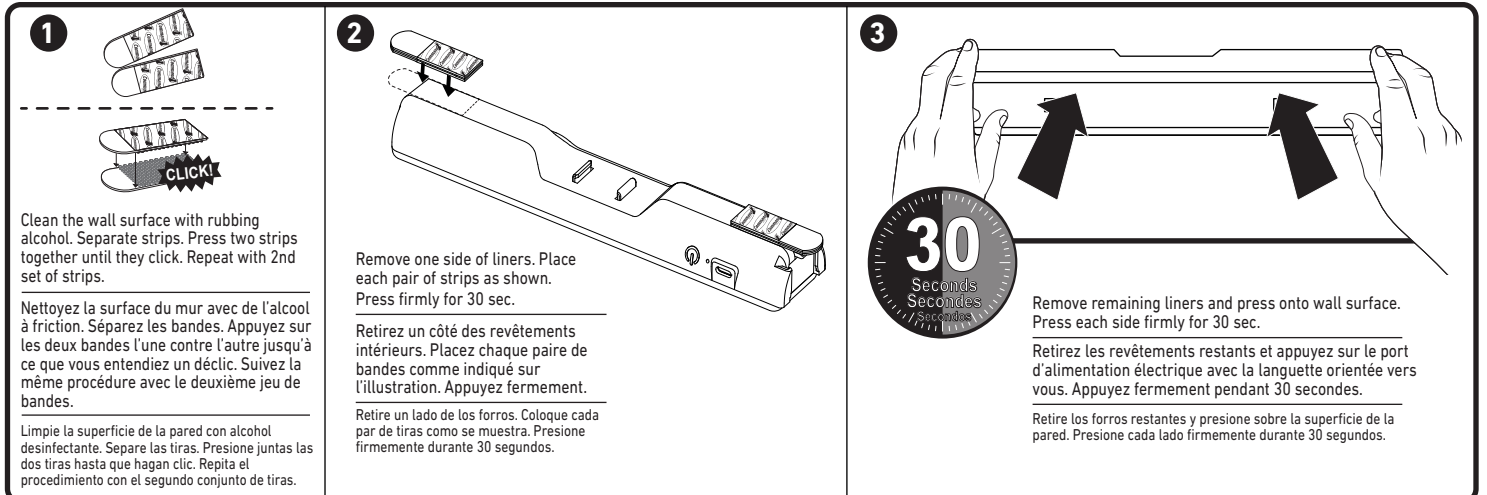

Mounting Base with Command® Small Refill Strips/Montez à Base avec les petites bandes de recharge Command® / Base de montaje con tiras de repuesto Command® pequeñas

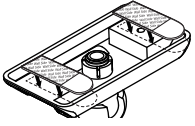
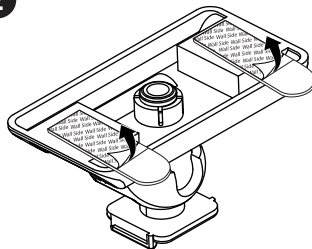
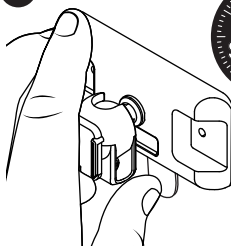
<p>1</p>  <p>Red liner side Côté doublure rouge Lado del forro rojo</p> <hr/>  <p>Clean the wall surface with rubbing alcohol. Remove red liner. Press strip onto back of the mounting base.</p> <p>Nettoyez la surface du mur avec de l'alcool à friction. Retirez le revêtement intérieur rouge. Appuyez sur la bande pour couvrir l'arrière des brides de fixation.</p> <p>Limpie la superficie de la pared con alcohol desinfectante. Retire el forro rojo. Presione la tira sobre la parte trasera de la base de montaje.</p>	<p>2</p>  <p>Remove black liner. Retirez le revêtement intérieur noir. Retire el forro negro.</p>	<p>3</p>  <p>Press mounting base to wall surface with tab towards you. Press firmly for 30 seconds.</p> <p>Appuyez sur la base de montage pour couvrir la surface du mur avec la languette orientée vers vous. Appuyez fermement pendant 30 secondes.</p> <p>Presione la base de montaje contra la superficie de la pared con la lengüeta orientada hacia usted. Presiónela firmemente durante 30 segundos.</p>
--	---	---

Command is trademark of 3M / Command est une marque déposée de 3M / Command es una marca registrada de 3M

IMPORTANT: Failure to follow instructions carefully may cause damage.

CAUTION: Do not hang over beds or on wallpaper. Mount again with Command® Small Refill Strips and Small Picture Hanging Strips.

Need to throw away old fixtures? Locate a local recycling center at call2recycle.org.

IMPORTANT: Le non-respect de ces instructions pourrait endommager l'article.

MISE EN GARDE: Ne pas suspendre au-dessus de lits ou sur du papier peint. Montez à nouveau avec des petites bandes de recharge et des petites bandes d'accrochage de cadres Command®.

Vous devez vous débarrasser de vos vieux équipements? Localisez un centre de recyclage local à call2recycle.org

IMPORTANTE: Si no sigue las instrucciones pueden producirse daños.

PRECAUCIÓN: No cuelgue la barra sobre camas o papel de pared. Mòntela de nuevo con tiras de repuesto Command® pequeñas y tiras Command® para colgar cuadros pequeños.

¿Necesita desechar accesorios para iluminación viejos? Localice un centro de reciclaje en call2recycle.org.

INDOOR USE ONLY

For more product and warranty information, go to: www.goodearthlighting.com

POUR USAGE À L'INTÉRIEUR SEULEMENT

Pour de plus amples renseignements sur l'article et la garantie, consultez le site : www.goodearthlighting.com

SOLO PARA USO EN INTERIORES

Para obtener mayor información sobre el producto y la garantía, visite: www.goodearthlighting.com

STRIP REMOVAL / ENLÈVEMENT DES BANDES / ELIMINACIÓN DE LA TIRA

1

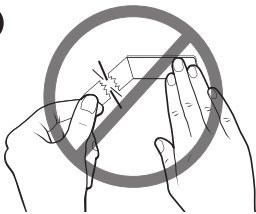

Never pull the strip away from the surface! Always pull along the surface.

Ne tentez jamais de retirer la bande en la tirant vers vous! Retirez la bande en la tirant parallèlement à la surface.

Nunca jale la tira perpendicularmente a la superficie! Siempre jale la tira paralelamente a la superficie

2



Stretch each strip slowly against the surface at least 6" to release.

Tirez doucement les bandes parallèlement à la surface sur une longueur de 15cm pour les retirer.

Estire cada tira lentamente contra la superficie por lo menos 15 cm para soltar.

SLOWLY
LENTEMENT
Lentamente

SCREW MOUNTING / SYSTÈME DE MONTAGE À VIS / MONTAJE CON TORNILLOS

Drive screws into the 2 pre-drilled holes in the mounting base.

Enfoncez les vis dans les deux trous pré-perçés de la base de montage.

Apriete los tornillos en los 2 agujeros pretaladrados en la base de montaje.

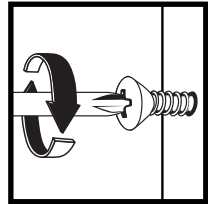
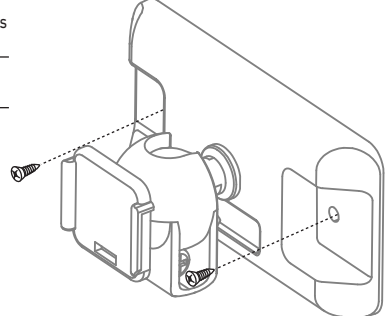
MOUNTING BASE / BASE DE MONTAGE / BASE USAGE

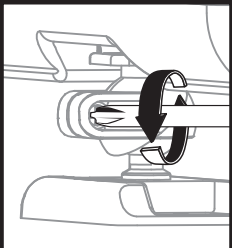

Hold the mounting base while loosening or tightening the knob to rotate or lock bar in place

N'effectuez pas un montage mural vertical avec les bandes de contrôle. Ne sécurisez la base de montage qu'avec des vis.

Agarre la base de montaje mientras afloja o aprieta la perilla para rotar o bloquear la barra en la posición correcta

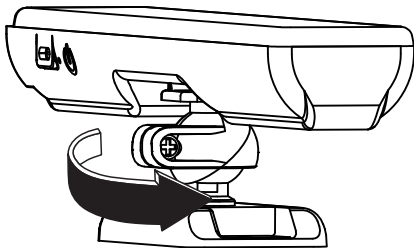

4 Ways to Mount / 4 façons de monter / 4 maneras de montar

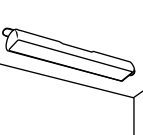
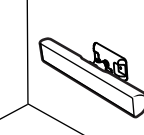
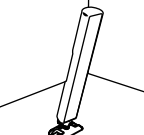
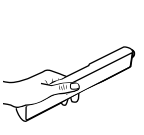
Surface Mount/ Montage en surface/ Montaje en superficie	Wall Mount/ Montage sur le mur Montaje en pared	Table Top/ Dessus de table Tablero de mesa	Portable/ à transporter Portátil
			

! Do not wall mount vertically with Command® Strips. Secure mounting base with screws only.

N'utilisez pas les bandes Command® pour un montage mural vertical. Sécurisez la base de montage avec des vis uniquement.

No monte la unidad verticalmente en la pared con cintas Command®. Fije la base de montaje solo con tornillos.

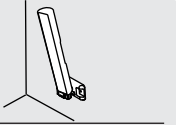

REMOTE CONTROL / TÉLÉCOMMANDE / CONTROL REMOTO

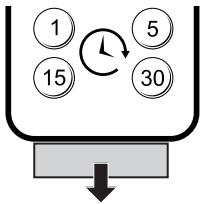

Remove clear plastic tab before first use.

Retirez la languette en plastique transparent avant d'utiliser le luminaire pour la première fois.

Retire la lengüeta de plástico transparente antes del primer uso.

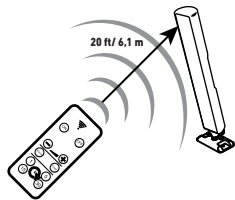

Remote works up to 20 feet.

La télécommande fonctionne jusqu'à 6,1m.

El control remoto funciona hasta 20 pies.

FUNCTION / FUNCIÓN / FUNCIÓN

ON/OFF Button Turns lights on/off	Bouton de mise sous tension/hors tension Allume/éteint les lampes	Botón de ENCENDIDO y APAGADO Enciende y apaga las luces
Dimming Controls Adjusts the brightness	Commandes de variation de l'intensité lumineuse Ajuste la luminosité	Controles de regulación Ajusta la luminosidad
Color Temperature Adjusts color temperature	Température de la couleur Ajuste la température de la couleur	Temperatura de color Ajusta la temp. de color
Timer Setting Sets how long light will be on before it automatically turns off	Paramétrage de la minuterie Définit la durée pendant laquelle la lumière reste allumée avant de s'éteindre automatiquement	Ajuste del temporizador Establece cuánto tiempo permanecerá encendida la luz antes de apagarse automáticamente

BATTERY REPLACEMENT FOR REMOTE / REEMPLAZO DE LA BATERÍA DEL CONTROL REMOTO / REEMPLAZO DE LA BATERÍA DEL CONTROL REMOTO

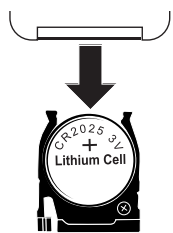
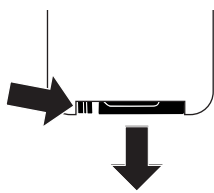

The battery used in the remote control is a CR2025 button cell. When the battery needs to be replaced, open the battery tray by pushing in on the tray tab and pulling the tray out. The tray is marked with a "+" Install the battery to match (with the "+" up).

La pile utilisée dans la télécommande est une pile de type bouton CR2025. Quand il est nécessaire de remplacer la pile, ouvrez le plateau du compartiment des piles en appuyant sur la languette du plateau et en tirant pour faire sortir le bac. Le bac du compartiment des piles est identifié par un « + ». Installez la pile correspondante (avec le symbole « + » orienté vers le haut).

La batería utilizada en el control remoto es una batería tipo botón CR2025. Cuando sea necesario reemplazar la batería, abra la bandeja de la batería, empujando hacia adentro sobre la lengüeta de la bandeja y haciendo palanca en la bandeja hasta que se abra. La bandeja está marcada con un "+". Instale la batería para que coincida (con el "+" hacia arriba).

⚠ Swallowing the batteries may lead to serious injury or death. If swallowed, go straight to a medical emergency room. Batteries may leak harmful liquids or ignitable materials or explode, causing injury and product damage. Do not mix old and new batteries, or different types of batteries. Replace all batteries at the same time. Remove batteries from product if unused for extended amount of time. Replaced batteries should be disposed of properly. Keep batteries out of children's reach.

L'ingestion de piles pourrait causer des blessures graves ou même la mort. En cas d'ingestion, rendez-vous immédiatement aux urgences. Les piles peuvent avoir des fuites de liquides toxiques ou des matériaux inflammables, ou elles peuvent exploser, risquant ainsi de causer des blessures et des dommages matériels. Ne mélangez pas des piles neuves avec des piles usagées, et ne combinez pas des types de piles différents. Remplacez toutes les piles en même temps. Retirez les piles du produit si vous pensez que vous n'allez pas vous en servir pendant une durée prolongée. Les piles remplacées doivent être mises au rebut de façon appropriée. Gardez les piles hors de la portée des enfants.

Es posible que tragarse las baterías cause lesiones graves o la muerte. Si se traga una batería, vaya directamente a una sala de emergencias médicas. Es posible que las baterías dejen escapar líquidos nocivos o materiales inflamables, o que exploten y causen lesiones y daños al producto. No mezcle baterías viejas y nuevas, ni diferentes tipos de baterías. Reemplace todas las baterías al mismo tiempo. Retire las baterías del producto si este no se va a utilizar durante una cantidad de tiempo prolongada. Las baterías reemplazadas se deberán desechar adecuadamente. Mantenga las baterías fuera del alcance de los niños.

6-YEAR LIMITED WARRANTY / GARANTIE LIMITÉE DE 6 ANS / GARANTÍA LIMITADA DE 6 AÑOS

Good Earth Lighting® - The manufacturer warrants this lighting fixture to be free from defects in materials and workmanship for a period of (6) years from the date of original purchase by the consumer. The fixture is not warrantied for use in a commercial or retail application. The warranty is limited to use in a residential environment. We will repair or replace (at our option) the unit in the original color and style if available, or in a similar color and style if the original item has been discontinued, without charge. Defective units must be properly packed and returned to the manufacturer with a letter of explanation and your original purchase receipt showing date of purchase. Call **1-800-291-8838** to obtain a return authorization number and an address where to ship your defective product. Note: C.O.D. shipments will **NOT** be accepted. The liability of the manufacturer is in any case limited to replacement of the defective light fixture product. The manufacturer will not be liable for any other loss, damage, labor costs, or injury which is caused by the product. This limitation upon the liability of the manufacturer includes any loss, damage, labor costs, or injury which is (I) to person or property or otherwise; (II) incidental or consequential in nature; (III) based upon theories of warranty, contract, negligence, strict liability, tort, or otherwise; or (IV) directly, or indirectly related to the sale, use, or repair of the product. This warranty gives you specific rights, and you may also have other rights which vary from state to state.

Good Earth Lighting® Le fabricant garantit que ce luminaire ne comporte pas de défaut de matériau ou de vice de fabrication pendant une période de (6) ans après la date de l'achat original par le consommateur. Le luminaire n'est pas garanti en cas d'emploi dans un magasin de vente au détail ou autre environnement commercial. La garantie est limitée à une utilisation dans un environnement résidentiel. Nous réparerons ou remplacerons sans frais (à notre choix) le luminaire dans la couleur et le style d'origine dans la mesure des disponibilités, ou dans une couleur et un style similaires si l'article original n'est plus fabriqué. Les luminaires défectueux doivent être conditionnés de façon appropriée et renvoyés au fabricant avec une lettre d'explication et l'original de votre reçu indiquant la date de l'achat. Téléphonnez au **1-800-291-8838** pour obtenir un numéro d'autorisation de renvoi et une adresse pour y envoyer votre produit défectueux. Remarque : AUCUN envoi en port dû ne sera accepté. La responsabilité du fabricant est limitée dans tous les cas au remplacement du luminaire défectueux. Le fabricant n'assumera aucune responsabilité pour de quelconques autres pertes, dommages, frais de remise en état ou blessures (i) aux personnes, aux biens, ou autres, (ii) de nature indirecte ou accessoire, (iii) fondés sur les théories juridiques des garanties, des contrats, de la négligence, de la responsabilité sans faute, des actes délictuels ou quasi-délictuels, ou autres, ou (iv) directement ou indirectement en rapport avec la vente, l'emploi ou la réparation du produit. Cette garantie vous confère des droits particuliers, et vous pouvez aussi avoir d'autres droits, qui varient d'une province à l'autre.

Good Earth Lighting® - El fabricante garantiza que esta lámpara no presentará defectos en los materiales ni en la mano de obra por un período de (6) años a partir de la fecha de compra original. La lámpara no está cubierta por esta garantía si se la utiliza en aplicaciones comerciales o minoristas. La garantía se limita al uso en entornos residenciales. Repararemos o reemplazaremos sin costo alguno (según nuestro criterio) la unidad en el color y el estilo originales si están disponibles, o en un estilo y un color similares si el artículo original se ha discontinuado. Las unidades defectuosas se deben empaquetar correctamente y devolver al fabricante con una carta explicativa y el recibo de compra original con la fecha de compra. Llame al **1-800-291-8838** para obtener un número de autorización de devolución y una dirección donde enviar el producto defectuoso. **NOTA: NO** se aceptarán envíos contrarreembolso (C.O.D., por sus siglas en inglés). La responsabilidad del fabricante se limita, en todos los casos, al reemplazo de la lámpara defectuosa. El fabricante no será responsable por ninguna pérdida, daños, costos de mano de obra o lesiones causadas por el producto. Esta limitación de la responsabilidad del fabricante incluye toda pérdida, daño, costos de mano de obra o lesión (I) que involucre a una persona o propiedad u otros casos; (II) que sea de naturaleza accidental o resultante; (III) que se base en teorías de la garantía, contrato, negligencia, responsabilidad estricta, agravio o de otro tipo; o (IV) que se relacione de manera directa o indirecta con la venta, uso o reparación del producto. Esta garantía le otorga derechos específicos, pero podría tener también otros derechos que varían según el estado.

FCC STATEMENT: This device complies with part 15 of the FCC Rules. Operation is subject to the following two conditions: (1) This device may not cause harmful interference, and (2) this device must accept any interference received, including interference that may cause undesired operation. Caution: Changes or modifications of this product is not expressly approved by the party responsible for compliance could void the user's authority to operate the equipment. NOTE: This equipment has been tested and found to comply with the limits for a Class B digital device, pursuant to Part 15 of the FCC Rules. These limits are designed to provide reasonable protection against harmful interference in a residential installation. This equipment generates, uses and can radiate radio frequency energy and, if not installed and used in accordance with the instructions, may cause harmful interference to radio communications. However, there is no guarantee that interference will not occur in a particular installation. If this equipment does cause harmful interference to radio or television reception, which can be determined by turning the equipment off and on, the user is encouraged to try to correct the interference by one or more of the following measures: -- Reorient or relocate the receiving antenna. -- Increase the separation between the equipment and receiver. -- Connect the equipment into an outlet on a circuit different from that to which the receiver is connected. -- Consult the dealer or an experienced radio/TV technician for help. **FCC responsible party name: Good Earth Lighting Inc. Address: 1400 E Business Center Drive, STE 108 Mount Prospect, IL 60056 USA. Telephone number: 1-800-291-8838**

DÉCLARATION DE LA FCC: Cet appareil est conforme à l'alinéa 15 du règlement de la FCC. Son fonctionnement est soumis aux deux conditions suivantes : (1) Cet appareil ne doit pas causer d'interférences nuisibles et (2) cet appareil doit accepter toutes les interférences reçues, y compris les interférences pouvant causer un fonctionnement non souhaité. Avertissement : Les modifications non autorisées expressément par la partie responsable de la conformité peuvent annuler le droit de l'utilisateur de se servir de cet appareil. L'utilisateur est avisé que les modifications non autorisées expressément par la partie responsable de la conformité peuvent annuler le droit de l'utilisateur de se servir de cet appareil. Remarque : Cet appareil a été testé et déclaré conforme aux limites imposées aux appareils numériques de classe B, conformément à l'alinéa 15 du règlement de la FCC. Ces limites sont destinées à assurer une protection raisonnable contre les interférences nuisibles dans un environnement résidentiel. Cet appareil génère, utilise et peut émettre de l'énergie radiofréquence et, s'il n'est pas installé et utilisé conformément aux instructions, risque de provoquer des interférences nuisibles aux communications radio. Cependant, tout risque d'interférence ne peut être totalement exclu. S'il constate des interférences nuisibles à la réception des signaux de radio ou de télévision (il suffit, pour le vérifier, d'allumer et d'éteindre successivement l'appareil), l'utilisateur devra prendre les mesures nécessaires pour les éliminer. À cette fin, il devra : 1) réorienter ou déplacer l'antenne de réception; 2) augmenter la distance entre l'équipement et le récepteur; 3) brancher l'appareil sur une prise de courant appartenant à un circuit différent de celui du récepteur; 4) consultez le détaillant ou un technicien en radio ou en télévision expérimenté afin d'obtenir de l'aide. **Nom de la partie responsable FCC: Good Earth Lighting, Inc. Adresse: 1400 E Business Center Drive, STE 108, Mount Prospect IL 60056, Numéro de téléphone: 1-800-291-8838**

DECLARACION DE LA FCC: Este dispositivo cumple con la Parte 15 de las Reglas de la FCC. Su utilización está sujeta a las dos condiciones siguientes: (1) Este dispositivo no podrá causar interferencia perjudicial y (2) este dispositivo debe aceptar cualquier interferencia recibida, incluyendo interferencia que pueda causar un funcionamiento no deseado. Precaución: Los cambios o modificaciones de este producto que no estén aprobados expresamente por la parte responsable del cumplimiento de la normativa podrían anular la autoridad del usuario para utilizar el equipo. NOTA: Este equipo ha sido sometido a pruebas y se ha comprobado que cumple con los límites para un dispositivo digital de Clase B, conforme a la Parte 15 de las Reglas de la FCC. Estos límites están diseñados para proporcionar una protección razonable contra la interferencia perjudicial en una instalación residencial. Este equipo genera, utiliza y puede emitir energía de radiofrecuencia y, si no se instala y utiliza de acuerdo con las instrucciones, es posible que cause interferencia perjudicial para las radiocomunicaciones. Sin embargo, no hay garantía de que no vaya a ocurrir interferencia en una instalación específica. Si este equipo causó interferencia perjudicial para la recepción de radio o televisión, lo cual se puede determinar apagando y encendiendo el equipo, se insta al usuario a intentar corregir la interferencia mediante una o más de las siguientes medidas: Reorientar o reubicar la antena receptora. -- Aumente la separación entre el equipo y el receptor. -- Conecte el equipo a un tomacorriente de un circuito distinto al circuito al cual el receptor está conectado. -- Consulte al distribuidor o a un técnico de radio/TV que tenga experiencia para obtener ayuda. **Nombre de la parte responsable ante la FCC: Good Earth Lighting Inc. Dirección: 1400 E Business Center Drive, STE 108 Mount Prospect, IL 60056 USA. Número de teléfono: 1-800-291-8838**

© 2022 Good Earth Lighting, Inc. • 1400 East Business Center Drive, Ste. 108 • Mount Prospect, IL 60056 REV08.22