

STOP READ ENTIRE INSTALLATION PROCEDURE BEFORE YOU BEGIN!

⚠ WARNINGS AND CAUTIONS

⚠ CAUTION: DO NOT USE THIS FIXTURE WITH A DIMMING CIRCUIT. This fixture is not dimmable.

IMPORTANT SAFETY INFORMATION

1. Use only insulated staples or plastic ties to secure the cords.
2. Route and secure the cords so that they will not be pinched or damaged.
3. LED light output is strong enough to injure human eyes. Do not look directly at exposed LEDs.
4. LEDs gradually emit less light over their lifetime.
5. Do not use an extension cord. Use power strips with integral overcurrent protection to supply other electrical devices or accessories in cabinet.
6. Suitable for **INDOOR** damp locations.
7. Do **NOT** mount to surfaces less than 1/4 in.
8. Do **NOT** mount over sinks or stoves.
9. Do **NOT** install these lights inside of enclosed cabinets.
10. Turn power off before servicing.
11. Maximum number of fixtures per run must not exceed maximum power supply wattage rating of 240W. (10 fixtures total)
12. Not intended for recessed installation in ceiling or soffits.

Plants will do best with the light mounted between 12in. to 39in. above the plants. Mount the height of the light so the light shining down from the fixture is not focused and creates a "hot spot" on a concentrated area resulting in the plants at the perimeter of the coverage area getting less light absorption.

⚠ WARNING: DO NOT ATTEMPT TO INSTALL LED LIGHT BAR WHILE PLUGGED IN. ⚠

SURFACE MOUNT INSTALLATION

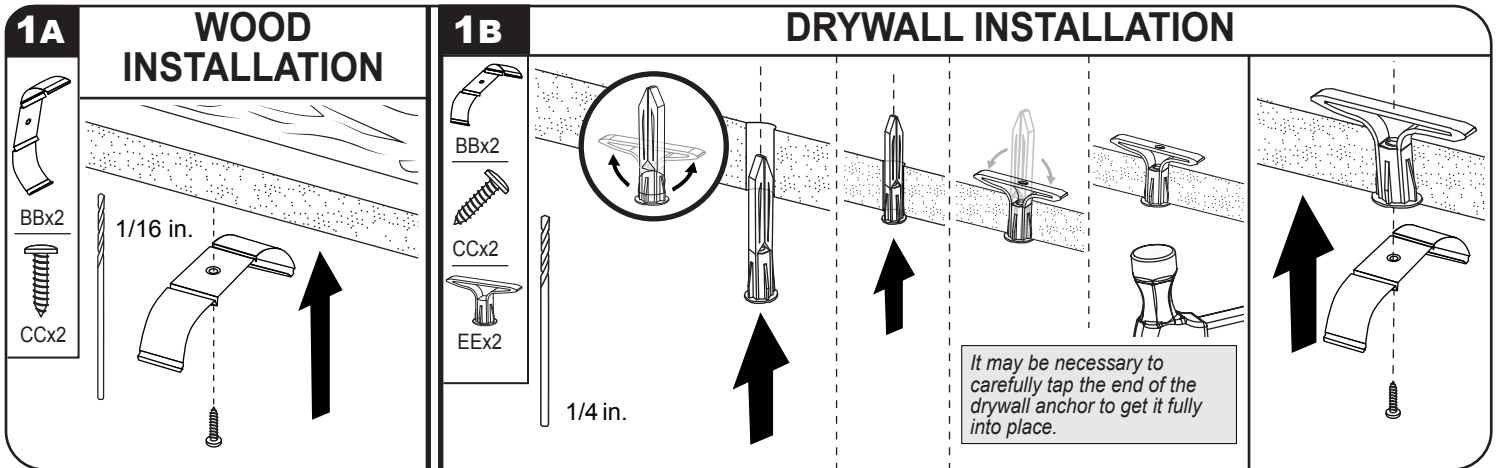

1A WOOD INSTALLATION: While holding the mounting bracket in place, trace the hole in the mounting bracket. Using a 1/16 in. drill bit, drill a pilot hole at each mark for both mounting brackets. Align the mounting brackets (**BB**) and drive screws (**CC**) into place.

1B DRYWALL INSTALLATION: Using a 1/16 in. drill bit, drill a pilot hole at each mark for both mounting brackets (**BB**). If no stud is encountered, use a 1/4 in. drill bit and drill a hole for the ceiling anchors (**EE**). Pinch the ceiling anchor (**EE**) sides together and insert it into the hole. Push or tap the ceiling anchor (**EE**) into place until the underside is against the ceiling. Align the mounting brackets (**BB**) with the anchors and drive screws (**CC**) into place.

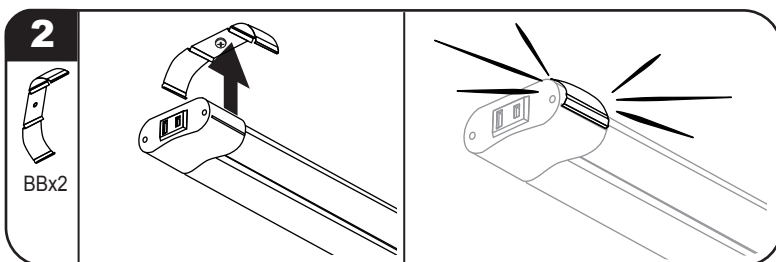

2 Lift the fixture toward the mounting brackets (**BB**) while aligning the top of the fixture channel with both clips. Apply upward pressure until channel snaps into place and seats into both brackets.

3 Plug fixture into electrical outlet.

CHAIN INSTALLATION

OPTIONAL: Use a zip tie (not included) when using the chains to mount.

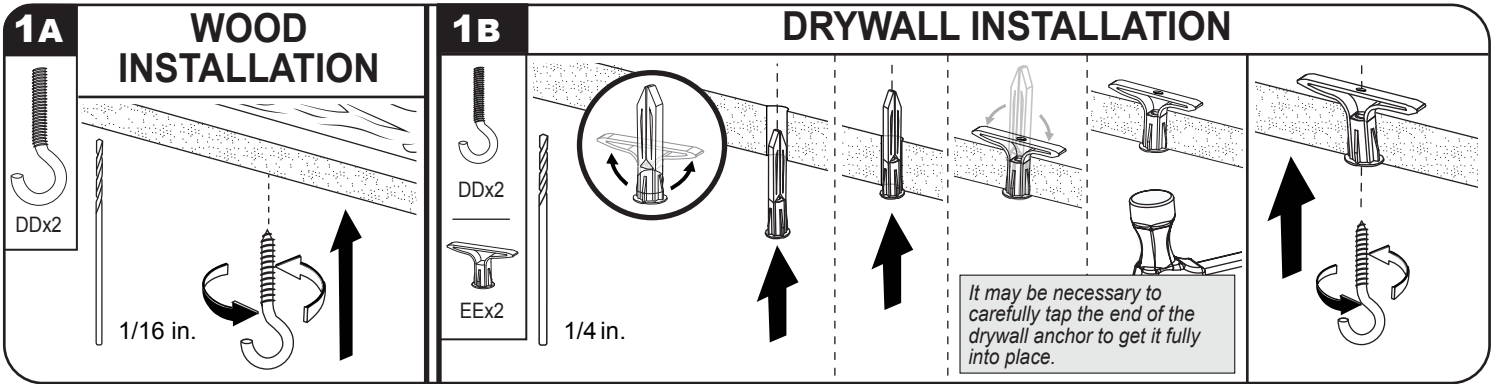

- 1A WOOD INSTALLATION:** Using a 1/16" drill bit, drill the pilot holes where both hook screws (DD) will be installed. Insert the hook screws into the pilot holes and rotate clock-wise several times to securely fasten them to the mounting surface.
- 1B DRYWALL INSTALLATION:** Use a 1/4" drill bit to drill out the mounting holes for the drywall anchors (EE). Pinch the drywall anchor tips together, insert them into the mounting holes, push in until fully inserted and flush with the mounting surface. Insert the hook screws (DD) into the anchors and rotate clock-wise several times to securely fasten them into the mounting surface.

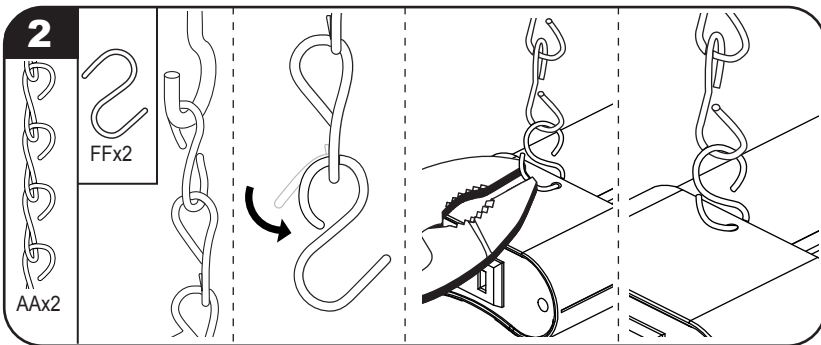

- 2** Hang the chains (AA) from the screw hooks (DD). Attach the "S" hook (FF) to the bottom loop of the chain and crimp it so it stays attached to the chain. Straighten the chain and remove any kinks. Insert the open ends of the "S" hook through the small elongated slots atop the end cap and push out through the larger rectangular opening on the side of the end cap. Crimp the ends to help keep them fastened to the light.

IMPORTANT: The chains are only designed to hold the weight of the fixture. Additional weight or force applied to the fixtures may cause the chains to fail.

- 3** Plug fixture into electrical outlet.

OPTIONAL: LINKING ADDITIONAL FIXTURES

Use installation steps 1-4 to install additional units. To link, plug the cord into the linking outlet of the preceding fixture. A maximum of (10 fixtures) UC1272-WHG-24LF0-G fixtures can be linked together in one run.

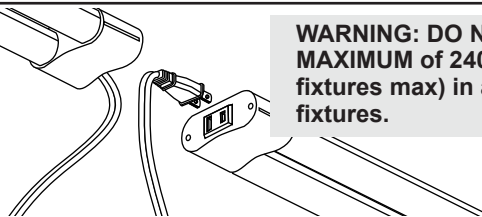

WARNING: DO NOT exceed the **MAXIMUM** of 240 watt (10 fixtures max) in a single run of fixtures.

ON/OFF ROCKER SWITCH

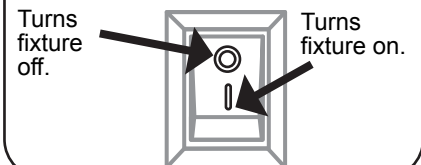

CARE AND MAINTENANCE: Periodically clean the fixture and diffuser using a mild, non-abrasive cleaner and soft cloth. When cleaning the fixture, make sure the power is turned off. Do not spray cleaner directly onto any part of the fixture or LEDs.

Good Earth Lighting® - 6 YEAR LIMITED WARRANTY: The manufacturer warrants this lighting fixture to be free from defects in materials and workmanship for a period of (6) years from the date of original purchase by the consumer. The fixture is not warranted for use in a commercial or retail application. The warranty is limited to use in a residential environment. We will repair or replace (at our option) the unit in the original color and style if available, or in a similar color and style if the original item has been discontinued, without charge. Defective units must be properly packed and returned to the manufacturer with a letter of explanation and your original purchase receipt showing date of purchase. Call **1-800-291-8838** to obtain a return authorization number and an address where to ship your defective product. **Note:** C.O.D. shipments will **NOT** be accepted. The liability of the manufacturer is in any case limited to replacement of the defective light fixture product. The manufacturer will not be liable for any other loss, damage, labor costs or injury which is caused by the product. This limitation upon the liability of the manufacturer includes any loss, damage, labor costs or injury which is (I) to person or property or otherwise; (II) incidental or consequential in nature; (III) based upon theories of warranty, contract, negligence, strict liability, tort, or otherwise; or (IV) directly, or indirectly related to the sale, use, or repair of the product. This warranty gives you specific rights, and you may also have other rights which vary from state to state.

FCC STATEMENT: This device complies with Part 15 of the FCC rules. Operation is subject to the following two conditions: (1) This device may not cause harmful interference, and (2) this device must accept any interference received, including interference that may cause undesired operation. Warning: Changes or modifications to this unit not expressly approved by the party responsible for compliance could void the user's authority to operate the equipment. Note: This equipment has been tested and found to comply with the limits for a Class B digital device, pursuant to Part 15 of the FCC rules. These limits are designed to provide reasonable protection against harmful interference in a residential installation. This equipment generates, uses and can radiate radio frequency energy and, if not installed and used in accordance with the instructions, may cause harmful interference to radio communications. However, there is no guarantee that interference will not occur in a particular installation. If this equipment does cause harmful interference to radio or television reception, which can be determined by turning the equipment off and on, the user is encouraged to try to correct the interference by one or more of the following measures: 1) Reorient or relocate the receiving antenna. 2) Increase the separation between the equipment and receiver. 3) Connect the equipment into an outlet on a circuit different from that of the receiver. 4) Consult the dealer or an experienced radio/TV technician for help. **FCC responsible party name:** Good Earth Lighting, Inc. **Address:** 1400 E Business Center Drive, STE 108, Mount Prospect IL 60056, USA **Telephone number:** 1-800-291-8838

▲ WARNING: BURN HAZARD! Allow light fixture to cool before touching. ▲

TROUBLESHOOTING GUIDE

PROBLEM	POSSIBLE CAUSE	CORRECTIVE ACTION
1. Light does not come on.	1. Power/ light switch is off. 3. Bad switch.	1. Verify power supply and light switch are on. 3. Test or replace switch.
2. Fuse blows or circuit breaker trips when light is turned on.	1. Discontinue use.	1. Call customer service (1-800-291-8838).

REPLACEMENT PARTS LIST

Hardware Kit: ZH-UC1272-F24

Need Help? Please visit our website at: www.goodearthlighting.com/support or call the Customer Care Center **1-800-291-8838**, 8:30 a.m.-5 p.m., CST, Monday-Friday.



LISEZ TOUTE LA PROCÉDURE D'INSTALLATION AVANT DE COMMENCER !

⚠ AVERTISSEMENTS ET MISES EN GARDE

❗ **MISE EN GARDE : N'UTILISEZ PAS CE LUMINAIRE AVEC UN CIRCUIT GRADATEUR.** Il n'est pas possible d'atténuer l'intensité lumineuse de ce luminaire.

INFORMATIONS IMPORTANTES RELATIVES À LA SÉCURITÉ

1. Utilisez seulement des agrafes isolées ou des attaches en plastique pour sécuriser les cordons.
2. Acheminez et fixez les cordons pour qu'ils ne soient pas pincés ou endommagés.
3. L'intensité lumineuse produite par les DEL est tellement forte qu'elle pourrait causer des lésions dans l'œil humain. Ne fixez pas des yeux des DEL exposées.
4. Les DEL émettent progressivement moins de lumière au fil du temps.
5. N'utilisez pas de cordon de rallonge. Utilisez des barrettes d'alimentation avec protection intégrée contre les surintensités pour alimenter d'autres appareils électriques ou accessoires dans le meuble.
6. Approprié pour des endroits humides **À L'INTÉRIEUR.**
7. Ne montez **PAS** sur des surfaces de moins de 0,64 cm.
8. Ne montez **PAS** au-dessus d'éviers ou de poêles.
9. N'installez **PAS** ces lumières à l'intérieur d'un meuble fermé.
10. Mettez hors tension avant de commencer toute opération de maintenance.
11. Le nombre maximum de lampes par trame ne doit pas dépasser la puissance nominale de la source d'alimentation, soit 240 W (10 luminaires au maximum).
12. Ce luminaire n'est pas conçu pour une installation encastrée dans un faux-plafond ou un soffite.

FRANÇAIS

Les plantes auront les meilleures conditions de croissance si la lumière montée au-dessus d'elles est à une hauteur comprise entre 30 cm et 1 m (entre 12 po et 39 po). Déterminez la hauteur de la lumière de telle sorte que la lumière émise par le luminaire ne soit pas excessivement concentrée et ne crée pas un « point chaud » sur une zone particulière, ce qui aurait pour effet que les plantes situées à la périphérie de la couverture absorberaient moins de lumière.

⚠ **AVERTISSEMENT : NE PAS ESSAYER D'INSTALLER LA BARRE D'ÉCLAIRAGE À DEL PENDANT QU'ELLE EST BRANCHÉE.** ⚠

INSTALLATION AVEC MONTAGE EN SURFACE

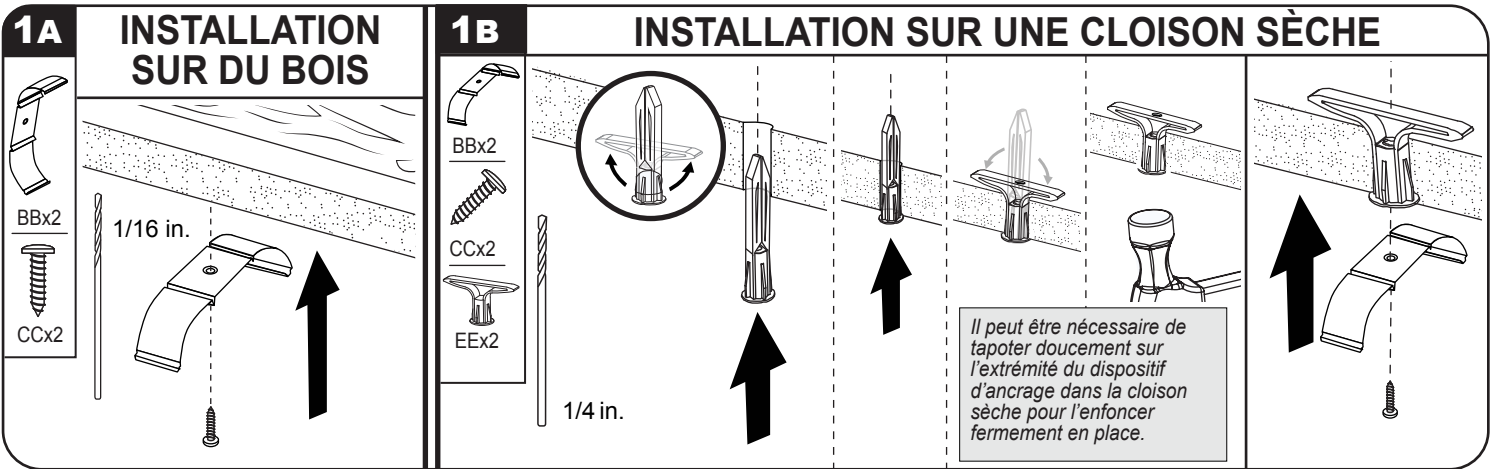

1A INSTALLATION SUR DU BOIS : Tout en maintenant le support de montage en place, tracez le trou dans le support de montage. À l'aide d'une mèche de perçage de 1/16 po, percez un trou pilote sur chaque marque pour les deux supports de montage. Alignez les supports de montage (**BB**) et enfoncez les vis (**CC**) à leur place.

1B INSTALLATION SUR UNE CLOISON SÈCHE : À l'aide d'une mèche de perçage de 1/16 po, percez un trou pilote sur chaque marque pour les deux supports de montage (**BB**). Si vous ne rencontrez pas un montant en bois, utilisez une mèche de perçage de 1/4 po et percez un trou pour les dispositifs d'ancrage au plafond (**EE**). Comprimez les côtés du dispositif d'ancrage au plafond (**EE**) pour les rapprocher et insérez-le dans le trou. Appuyez ou tapotez sur le dispositif d'ancrage au plafond (**EE**) pour le mettre en place jusqu'à ce que le côté inférieur soit contre le plafond. Alignez les supports de montage (**BB**) sur les dispositifs d'ancrage et enfoncez les vis (**CC**) à leur place.

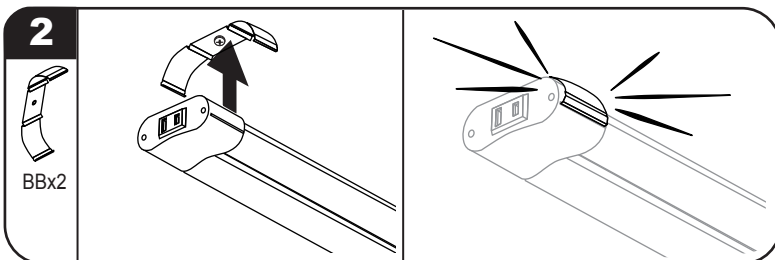

2 Soulevez le luminaire vers les supports de montage (**BB**) tout en alignant le haut du canal de montage du luminaire sur les deux pinces. Exercez une pression vers le haut jusqu'à ce que le canal se bloque en place et repose dans les deux supports.

3 Branchez le luminaire dans une prise de courant.

INSTALLATION AVEC DES CHÂÎNES

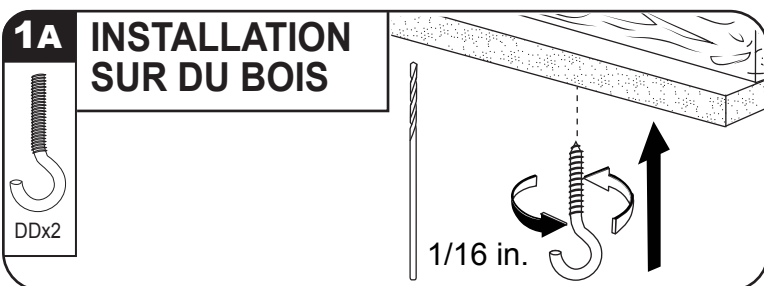

FACULTATIF : Utilisez un collier de serrage (non inclus) lorsque vous utilisez les chaînes à monter.

1A INSTALLATION SUR DU BOIS : Utilisez une perceuse avec une mèche de 1/16 po pour percer les trous pilotes dans lesquels les deux boulons de fondation (**DD**) seront installés. Insérez les boulons de fondation dans les trous pilotes et tournez dans le sens des aiguilles d'une montre à plusieurs reprises pour les attacher solidement à la surface de montage.

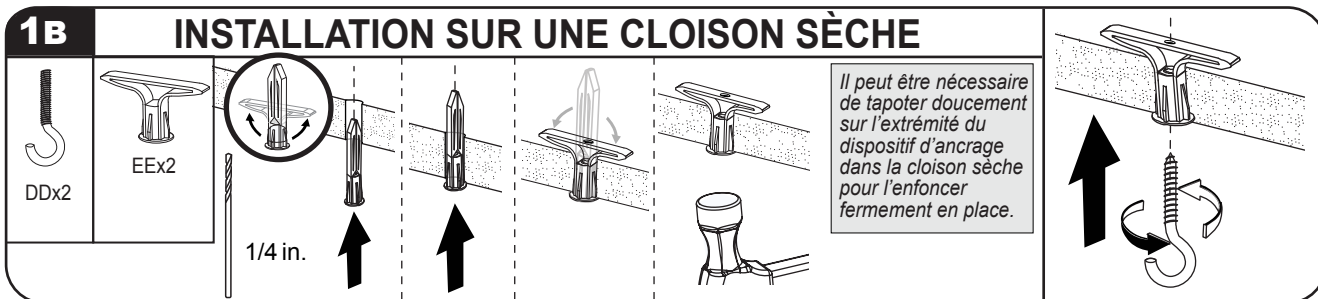

1B **INSTALLATION SUR UNE CLOISON SÈCHE** : Utilisez une perceuse avec une mèche de 1/4 po afin de pouvoir percer les trous de montage pour les dispositifs d'ancrage dans la cloison sèche (EE). Comprimez ensemble les pointes des dispositifs d'ancrage dans la cloison sèche, insérez-les dans les trous de montage, et enfoncez-les jusqu'à ce qu'ils soient totalement insérés et à ras de la surface de montage. Insérez les boulons de fondation (DD) dans les dispositifs d'ancrage dans la cloison sèche et tournez dans le sens des aiguilles d'une montre à plusieurs reprises pour les attacher solidement à la surface de montage.

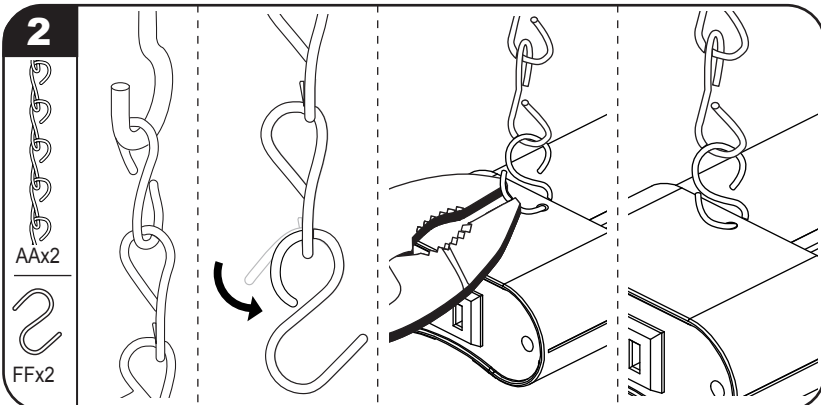

2 Suspendez les chaînes (AA) aux crochets de fondation (DD). Attachez le crochet « S » (FF) à la boucle du bas de la chaîne et sertissez-le pour qu'il reste attaché à la chaîne. Tirez sur la chaîne pour la redresser et en retirer tous les coudes éventuels. Insérez les extrémités ouvertes du crochet « S » à travers les petites fentes allongées au-dessus du capuchon du haut, et poussez pour les faire sortir par la grande ouverture rectangulaire sur le côté du capuchon d'extrémité. Sertissez les extrémités pour assurer qu'elles resteront bien attachées au luminaire.

IMPORTANT : Les chaînes ne sont conçues que pour supporter le poids du luminaire. Une force ou un poids supplémentaire appliqué sur les luminaires pourrait causer la défaillance des chaînes.

3 Branchez le luminaire dans une prise de courant.

FACULTATIF : RACCORDEMENT DE LUMINAIRES SUPPLÉMENTAIRES

Suivez les instructions des étapes d'installation 1-4 pour installer des luminaires supplémentaires. Pour effectuer le raccordement, branchez le cordon du nouveau luminaire dans la prise de raccordement du luminaire précédent. Dix luminaires UC1272-WHG-24LF0-G au maximum peuvent être raccordés les uns aux autres sur un circuit.

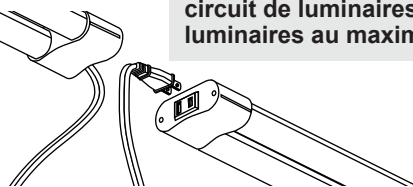

AVERTISSEMENT : Ne dépassez PAS le MAXIMUM DE 24 watts au total par circuit de luminaires (10 luminaires au maximum).

INTERRUPTEUR À BASCULE

Éteint l'appareil.
Allume l'appareil.



Entretien et maintenance: Nettoyez périodiquement le luminaire et le diffuseur en utilisant un détergent doux non abrasif et un tissu doux. Vérifiez que le luminaire est hors tension avant de commencer à le nettoyer. Ne pulvérisez PAS de produit de nettoyage directement sur une partie quelconque du luminaire ou des DEL.

Good Earth Lighting® - GARANTIE LIMITÉE DE 6 ANS : Le fabricant garantit que ce luminaire ne comporte pas de défaut de matériau ou de vice de fabrication pendant une période de (6) ans après la date de l'achat original par le consommateur. Le luminaire n'est pas garanti en cas d'emploi dans un magasin de vente au détail ou autre environnement commercial. La garantie est limitée à une utilisation dans un environnement résidentiel. Nous réparerons ou remplacerons sans frais (à notre choix) le luminaire dans la couleur et le style d'origine dans la mesure des disponibilités, ou dans une couleur et un style similaires si l'article original n'est plus fabriqué. Les luminaires défectueux doivent être conditionnés de façon appropriée et renvoyés au fabricant avec une lettre d'explication et l'original de votre reçu indiquant la date de l'achat. Téléphonnez au **1-800-291-8838** pour obtenir un numéro d'autorisation de renvoi et une adresse pour y envoyer votre produit défectueux. **Remarque** : AUCUN envoi en port dû ne sera accepté. La responsabilité du fabricant est limitée dans tous les cas au remplacement du luminaire défectueux. Le fabricant n'assumera aucune responsabilité pour de quelconques autres pertes, dommages, frais de remise en état ou blessures pouvant avoir été causés par le produit. Cette limitation de la responsabilité du fabricant couvre tous les dommages, pertes, frais de remise en état ou blessures (i) aux personnes, aux biens, ou autres, (ii) de nature indirecte ou accessoire, (iii) fondés sur les théories juridiques des garanties, des contrats, de la négligence, de la responsabilité sans faute, des actes délictuels ou quasi-délictuels, ou autres, ou (iv) directement ou indirectement en rapport avec la vente, l'emploi ou la réparation du produit. Cette garantie vous confère des droits particuliers, et vous pouvez aussi avoir d'autres droits, qui varient d'une province à l'autre.

DÉCLARATION DE LA FCC: Cet appareil est conforme à l'alinéa 15 du règlement de la FCC. Son fonctionnement est soumis aux deux conditions suivantes : (1) Cet appareil ne doit pas causer d'interférences nuisibles et (2) cet appareil doit accepter toutes les interférences reçues, y compris les interférences pouvant causer un fonctionnement non souhaité. **Avvertissement** : Les modifications non autorisées expressément par la partie responsable de la conformité peuvent annuler le droit de l'utilisateur de se servir de cet appareil. L'utilisateur est avisé que les modifications non autorisées expressément par la partie responsable de la conformité peuvent annuler le droit de l'utilisateur de se servir de cet appareil. **Remarque** : Cet appareil a été testé et déclaré conforme aux limites imposées aux appareils numériques de classe B, conformément à l'alinéa 15 du règlement de la FCC. Ces limites sont destinées à assurer une protection raisonnable contre les interférences nuisibles dans un environnement résidentiel. Cet appareil génère, utilise et peut émettre de l'énergie radiofréquence et, s'il n'est pas installé et utilisé conformément aux instructions, risque de provoquer des interférences nuisibles aux communications radio. Cependant, tout risque d'interférence ne peut être totalement exclu. S'il constate des interférences nuisibles à la réception des signaux de radio ou de télévision (il suffit, pour le vérifier, d'allumer et d'éteindre successivement l'appareil), l'utilisateur devra prendre les mesures nécessaires pour les éliminer. À cette fin, il devra : 1) réorienter ou déplacer l'antenne de réception; 2) augmenter la distance entre l'équipement et le récepteur; 3) brancher l'appareil sur une prise de courant appartenant à un circuit différent de celui du récepteur; 4) consulte le détaillant ou un technicien en radio ou en télévision expérimenté afin d'obtenir de l'aide.

AVERTISSEMENT : RISQUE DE BRÛLURE ! Attendez que la surface du luminaire ait refroidi avant de la toucher.

GUIDE DE RECHERCHE DE LA CAUSE DES PROBLÈMES

PROBLÈME	CAUSE POSSIBLE	ACTION CORRECTIVE
1. La lumière ne s'allume pas.	1. L'interrupteur du luminaire est en position hors tension. 3. L'interrupteur est défectueux.	1. Vérifiez que le luminaire est sous tension et que son bouton d'éclairage est allumé. 3. Testez l'interrupteur ou remplacez-le.
2. Un fusible saute ou un disjoncteur se déclenche lorsque le luminaire est mis sous tension.	1. Cessez de l'utiliser.	1. Appelez notre Centre de service à la clientèle au (1-800-291-8838) .

LISTE DES PIÈCES DE RECHANGE

Trousse de quincaillerie : ZH-UC1272-F24

Avez-vous besoin d'assistance? Veuillez vous rendre sur notre site Web à l'adresse www.goodearthlighting.com/support ; ou téléphonez au Centre de service à la clientèle au **1-800-291-8838** de 8h30 à 17h00, HNC, du lundi au vendredi.

Good Earth Lighting® 1400 East Business Center Drive, Ste. 108 Mount Prospect, IL 60056

Imprimé en Chine

Good Earth Lighting® est une marque déposée de Good Earth Lighting, Inc.

© 2020 Good Earth Lighting, Inc.



¡LEA TODO EL PROCEDIMIENTO DE INSTALACIÓN ANTES DE COMENZAR!

⚠️ WARNINGS AND CAUTIONS

ESPAÑOL

- ① **PRECAUCIÓN:** UTILICE ESTE ACCESORIO PARA ILUMINACIÓN CON UN CIRCUITO REGULADOR DE LA INTENSIDAD. Este accesorio para iluminación no es regulable con reguladores de intensidad.

INFORMACIÓN DE SEGURIDAD IMPORTANTE

1. Utilice únicamente grapas con aislamiento o amarres de plástico para fijar los cables de alimentación.
2. Encamine y fije los cables de alimentación de manera que no resulten aplastados ni dañados.
3. La intensidad de las luces LED es lo suficientemente fuerte como para lesionar el ojo humano. No mire directamente a las luces LED que estén al descubierto.
4. Las luces LED emiten gradualmente menos luz a lo largo de su vida útil.
5. No utilice extensiones eléctricas. Use una regleta eléctrica con protección de sobretensión integral como suministro para otros dispositivos o accesorios eléctricos en el gabinete.
6. Accesorio para iluminación adecuado para ubicaciones húmedas INTERIORES.
7. **NO** monte la unidad en superficies de menos de ¼ de pulgada.
8. **NO** monte la unidad sobre lavabos, fregaderos o estufas de cocinar.
9. **NO** instale estas luces dentro de gabinetes encerrados.
10. Desconecte la alimentación eléctrica antes de hacer servicio de ajustes y reparaciones.
11. El número máximo de accesorios para iluminación por tramo no debe exceder el vatiaje nominal máximo de la fuente de alimentación de 240 W (Como máximo 10 accesorios para iluminación).
12. La unidad no está diseñada para instalación embutida en techos ni sofitos.

Las plantas crecerán óptimamente con la luz montada entre 12 y 39 pulgadas por encima de ellas. Seleccione la altura de montaje de la luz de manera que la luz proyectada hacia abajo desde el accesorio para iluminación no esté enfocada y cree un "punto caliente" en un área concentrada que haga que las plantas ubicadas en el perímetro del área de cobertura tengan menos absorción de la luz.

⚠️ **ADVERTENCIA:** NO INTENTE INSTALAR LA BARRA DE LUCES LED MIENTRAS ESTÁ ENCHUFADA. ⚠️

INSTALACIÓN MEDIANTE MONTAJE EN UNA SUPERFICIE

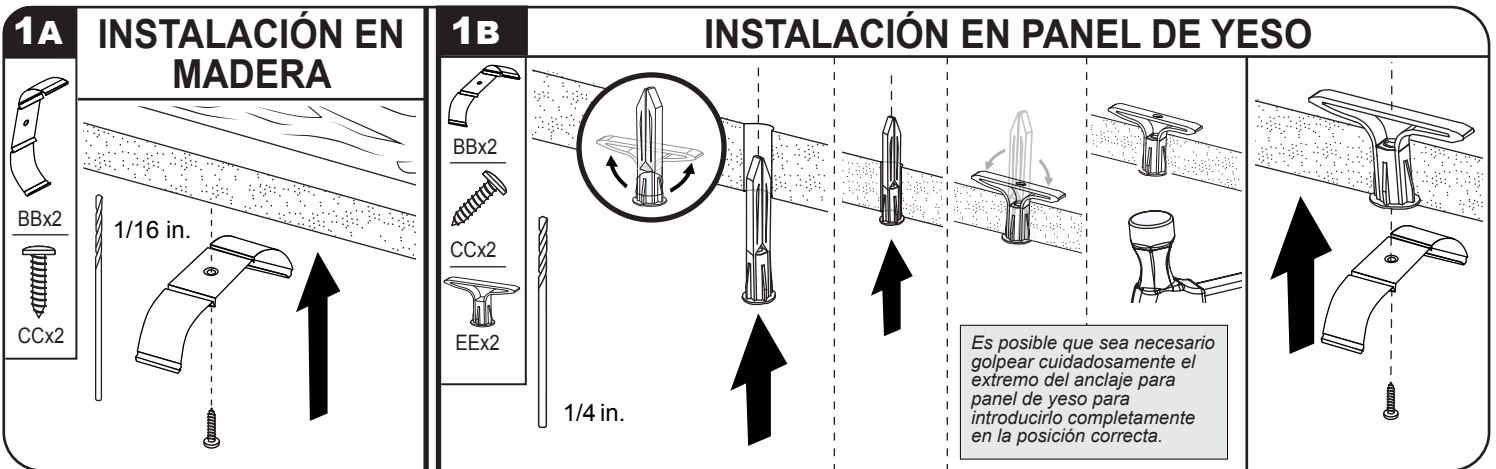

1A INSTALACIÓN EN MADERA: Mientras sujeta el soporte de montaje en la posición correcta, trace el agujero en el soporte de montaje. Utilizando una broca taladradora de 1/16 de pulgada, taladre un agujero piloto en cada marca para ambos soportes de montaje. Alinee los soportes de montaje (BB) y apriete los tornillos (CC) en la posición correcta.

1B INSTALACIÓN EN PANEL DE YESO: Utilizando una broca taladradora de 1/16 de pulgada, taladre un agujero piloto en cada marca para ambos soportes de montaje (BB). Si no se encuentra ningún montante, utilice una broca taladradora de 1/4 de pulgada y taladre un agujero para los anclajes de techo (EE). Comprima juntos los lados del anclaje de techo (EE) e inserte el anclaje en el agujero. Presione o golpee suavemente el anclaje de techo (EE) en la posición correcta hasta que la parte inferior esté contra el techo. Alinee los soportes de montaje (BB) con los anclajes y apriete los tornillos (CC) en la posición correcta.

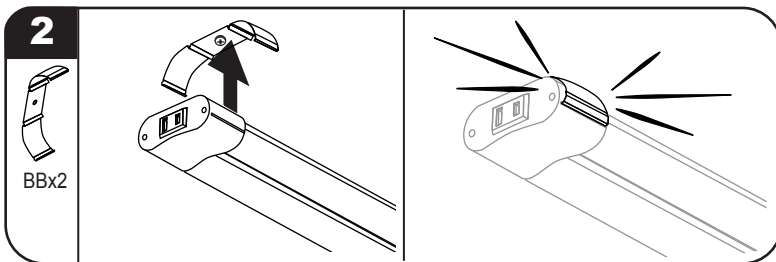

2 Levante el accesorio para iluminación hacia los soportes de montaje (BB) mientras alinea la parte superior del canal del accesorio para iluminación con ambos clips. Aplique presión hacia arriba hasta que el canal se acople a presión en la posición correcta y se asiente dentro de ambos soportes.

3 Enchufe el accesorio para iluminación en un tomacorriente.

INSTALACIÓN DE LA CADENA

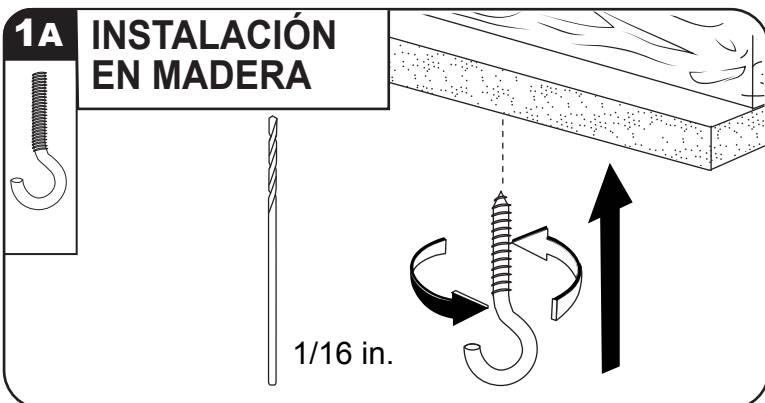

OPCIONAL: Utilice un amarre de cremallera (no incluido) cuando utilice las cadenas para realizar el montaje.

1A INSTALACIÓN EN MADERA: Utilizando una broca taladradora de 1/16 de pulgada, taladre los agujeros piloto donde se instalarán ambos tornillos de gancho (DD). Inserte los tornillos de gancho en los agujeros piloto y rótelos varias veces en el sentido de las agujas del reloj para sujetarlos firmemente a la superficie de montaje.

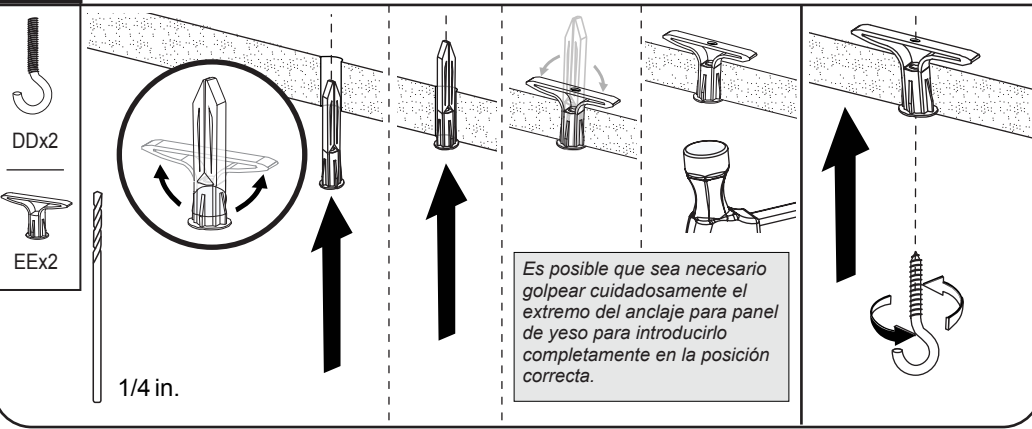
1B**INSTALACIÓN EN PANEL DE YESO:****1B**

INSTALACIÓN EN PANEL DE YESO: Utilice una broca taladradora de 1/4 de pulgada para taladrar los agujeros de montaje para los anclajes para panel de yeso (EE). Comprima juntas las puntas de los anclajes para panel de yeso, inserte los anclajes en los agujeros de montaje y empújelos hacia dentro hasta que estén completamente insertados y al ras con la superficie de montaje. Inserte los tornillos de gancho (DD) en los anclajes y rótelos varias veces en el sentido de las agujas del reloj para sujetarlos firmemente en la superficie de montaje.

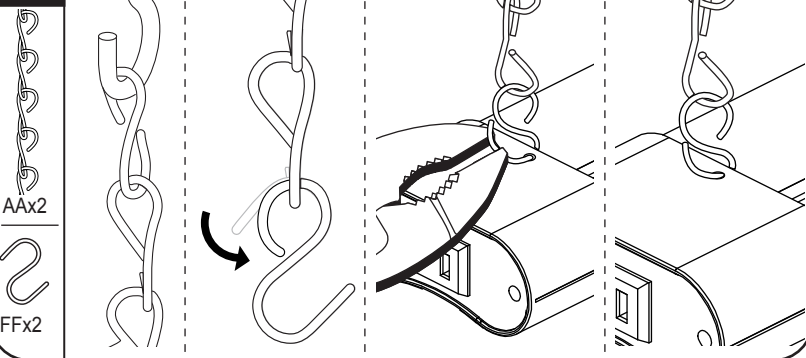
2

2 Cuelgue las cadenas (AA) en los ganchos de tornillo (DD). Instale el gancho en "S" (FF) en el bucle inferior de la cadena y engáncelo de manera que permanezca sujeto a la cadena. Enderece la cadena y elimine todas las torceduras. Inserte los extremos abiertos del gancho en "S" a través de las pequeñas ranuras alargadas ubicadas sobre la tapa de extremo y empuje hacia fuera a través de la abertura rectangular más grande ubicada en el lado de la tapa de extremo. Enganche los extremos para ayudar a mantenerlos sujetos a la luz.

IMPORTANTE: Las cadenas están diseñadas solo para sostener el peso del accesorio para iluminación. Es posible que un peso adicional o la aplicación de fuerza a los accesorios para iluminación haga que las cadenas se caigan.

3 Enchufe el accesorio para iluminación en un tomacorriente.

OPCIONAL: ENLACE DE ACCESORIOS PARA ILUMINACIÓN ADICIONALES

Utilice los pasos de instalación 1-4 para instalar unidades adicionales. Para enlazarlas, enchufe el cable en el tomacorriente de enlace del accesorio para iluminación precedente. Como máximo se pueden enlazar juntos 10 accesorios para iluminación UC1272-WHG-24LF0-G en un tramo.

ADVERTENCIA: NO exceda el MÁXIMO de 240 W (10 accesorios para iluminación como máximo) en un solo tramo de accesorios para iluminación.

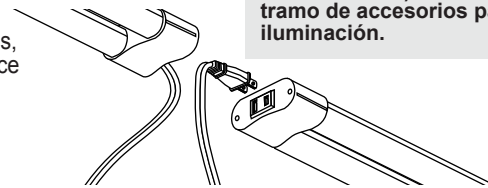
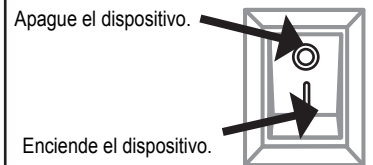
**INTERRUPTOR OSCILANTE DE ENCENDIDO/ APAGADO****Cuidado y mantenimiento**

Limpie periódicamente el accesorio para iluminación y el difusor utilizando un limpiador suave que no sea abrasivo y un paño suave. Cuando limpie el accesorio para iluminación, asegúrese de que la alimentación eléctrica esté desconectada. NO rocíe el limpiador directamente sobre ninguna parte del accesorio para iluminación o las luces LED.

Good Earth Lighting® - GARANTÍA LIMITADA DE 6 AÑOS:

El fabricante garantiza que este accesorio para iluminación estará libre de defectos de materiales y de fabricación por un período de (6) años a partir de la fecha de compra original por el consumidor. El accesorio para iluminación no está garantizado para utilizarse en una aplicación comercial o minorista. La garantía está limitada al uso en un entorno residencial. Repararemos o reemplazaremos (a nuestra opción) la unidad en el color y estilo originales, si se encuentran disponibles, o en un color y estilo similares si el artículo original ha sido descontinuado, sin cargo alguno. Las unidades defectuosas deben ser empaquetadas apropiadamente y enviadas al fabricante con una carta de explicación y su recibo de compra original que muestre la fecha de compra. Llame al 1-800-291-8838 para obtener un número de autorización de devolución y una dirección a la que enviar su producto defectuoso. **Nota:** NO se aceptarán envíos contra reembolso (C.O.D.). La responsabilidad del fabricante está en cualquier caso limitada al reemplazo del producto que consiste en el accesorio para iluminación defectuoso. El fabricante no será responsable de ninguna otra pérdida, daño, costo de mano de obra o lesión que el producto cause. Esta limitación de la responsabilidad del fabricante incluye toda pérdida, daño, costo de mano de obra o lesión que sea (I) a una persona o a bienes materiales u otra cosa; (II) sea de carácter incidental o emergente; (III) se base en teorías de garantía, contrato, negligencia, responsabilidad estricta, agravio o de otro tipo; o (IV) se relacione directa o indirectamente con la venta, el uso o la reparación del producto. Esta garantía le confiere a usted derechos específicos y es probable que usted tenga también otros derechos, que varían de un estado a otro.

DECLARACIÓN DE LA FCC:

Este dispositivo cumple con la Parte 15 de las reglas FCC. El funcionamiento está sujeto a las siguientes dos condiciones: (1) Este dispositivo no debe causar interferencia perjudicial y (2) debe aceptar cualquier interferencia recibida, incluida la interferencia que pudiese causar un funcionamiento no deseado. Advertencia: Los cambios o las modificaciones a esta unidad que no estén expresamente aprobados por la parte responsable del cumplimiento podrían anular la autorización del usuario para utilizar el equipo. Se le advierte al usuario que todo cambio o modificación a esta unidad que no esté expresamente aprobada por la parte responsable del cumplimiento podría anular la autorización del usuario para utilizar el equipo. Nota: Este equipo ha sido probado, y se ha verificado que cumple los límites para un dispositivo digital clase B, conforme a la sección 15 de las reglas de la FCC. Estos límites están diseñados para proporcionar protección razonable contra interferencias perjudiciales en una instalación residencial. Este equipo genera, utiliza y puede irradiar energía de radiofrecuencia y, si no se instala y se usa de acuerdo con las instrucciones, puede causar interferencia perjudicial para las comunicaciones de radio. Sin embargo, no se garantiza que no se producirán interferencias en una instalación en especial. Si este equipo causa interferencia perjudicial a la recepción de radio o televisión, lo que se puede determinar al encender y apagar el equipo, se recomienda al usuario que intente corregir la interferencia con una o más de las siguientes medidas: 1) Reoriente o reubique la antena de recepción. 2) Aumente la separación entre el equipo y el receptor. 3) Conecte el equipo en un tomacorriente de un circuito distinto del que está usando el receptor. 4) Solicite ayuda al distribuidor o a un técnico con experiencia en radio/TV.



ADVERTENCIA: ¡PELIGRO DE QUEMADURAS! Deje que el accesorio para iluminación se enfríe antes de tocarlo.

**GUÍA DE RESOLUCIÓN DE PROBLEMAS**

PROBLEMA	CAUSE POSSIBLE	MEDIDA CORRECTIVA
1. La luz no se enciende.	1. El interruptor de alimentación/luz está en la posición de apagado. 2. Interruptor defectuoso.	1. Verifique que el interruptor de la fuente de alimentación y de la luz están en la posición de encendido. 2. Pruebe o reemplace el interruptor.
2. Cuando se enciende la luz, el fusible se quema o el interruptor de circuito se dispara.	1. Descontinúe el uso.	1. Llame a servicio al cliente (1-800-291-8838).

LISTE DES PIÈCES DE RECHANGE**Trousse de quincaillerie : ZH-UC1272-F24****¿Necesita ayuda?**

Sírvase visitar nuestro sitio web en: www.goodearthlighting.com/support o llame al Centro de Asistencia al Cliente al 1-800-291-8838, 8:30 a.m.-5 p.m., Hora Central Estándar (CST), de lunes a viernes

Good Earth Lighting® 1400 East Business Center Drive, Ste. 108 Mount Prospect, IL 60056
Good Earth Lighting® son marcas registradas de Good Earth Lighting, Inc.

© 2020 Good Earth Lighting, Inc.

SAVE AND ATTACH RECEIPT HERE

Impreso en China 2420INUC1272REV1 6