

Hardware kit* / Trousse de quincaillerie* / Kit de aditamentos*

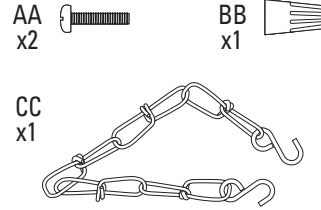

*Actual hardware may differ from illustration.
*La quincaillerie incluse peut être différente de l'illustration.
*Los aditamentos reales pueden diferir de los que se muestran en la ilustración.

**Required
Nécessaire
Se necesita**



Warnings and Cautions / Avertissements et mises en garde / Advertencias y precauciones



English

Shut off power at the circuit breaker or fuse panel before removing the old fixture or installing the new one.

LEDs can be damaged by electrostatic discharge shock. Before installation, discharge yourself by touching a grounded bare metal surface to remove this hazard.

For **INDOOR** use only. For electrical requirements, see fixture. Minimum 90° supply conductors. LEDs gradually emit less light over their lifetime.

THIS FIXTURE IS DIMMABLE BY TRIAC DIMMERS AND IS NOT COMPATIBLE WITH 0-10V DIMMING SYSTEMS. Dimmers tested to be compatible with this fixture are the Lutron: Diva® C•L™: DVWCL-153PH, Lumea® C•L™: LGCL-153PLH, and Toggler® C•L™: TGCL-153PH. (This list of dimmers does not imply any guarantee or warranty of compatibility with a particular application. Dimmers not listed do not imply non-compatibility.)

If unsure if the electrical box is properly grounded, or the box is plastic and has no ground wire, or are unfamiliar with the methods of properly grounding fixture, consult a qualified electrician.

This device complies with Part 15 of the FCC rules. Operation is subject to the following two conditions: (1) This device may not cause harmful interference, and (2) this device must accept any interference received, including interference that may cause undesired operation. Warning: Changes or modifications to this unit not expressly approved by the party responsible for compliance could void the user's authority to operate the equipment.

Français

Coupez la source d'alimentation du panneau central de disjoncteurs ou de fusibles avant de retirer l'ancien luminaire ou d'installer le nouveau luminaire.

Les luminaires à DEL peuvent être endommagés par les décharges électrostatiques. Avant l'installation, procédez à une décharge électrostatique de votre corps en touchant une surface métallique nue reliée à la terre.

Pour un usage à **L'INTÉRIEUR** seulement. Pour connaître les exigences électriques, consultez l'étiquette sur le luminaire. Conducteurs d'alimentation d'au moins 90 °C. Les ampoules à DEL émettent progressivement moins de lumière au cours de leur durée de vie.

CL'INTENSITÉ DE CE LUMINAIRE PEUT ÊTRE RÉGLÉE À L'AIDE DE GRADATEURS ÉLECTRONIQUES À PHASE ASCENDANTE (TRIAC), MAIS CE LUMINAIRE N'EST PAS COMPATIBLE AVEC LES SYSTÈMES DE GRADATION DE 0 À 10 V. Voici les gradateurs dont la compatibilité avec ce luminaire a été éprouvée – Lutron : Diva® C•L™ – DVWCL-153PH, Lumea® C•L™ – LGCL-153PLH et Toggler® C•L™ – TGCL-153PH. (Cette liste de gradateurs ne garantit pas la compatibilité d'un luminaire pour une utilisation en particulier. L'absence de gradateurs sur cette liste n'indique pas nécessairement leur incompatibilité.)

Si vous n'êtes pas sûr que le coffret de branchement est correctement mis à la terre, si le coffret est en plastique et qu'il n'a pas de fil de mise à la terre ou bien si vous êtes incertain de la marche à suivre pour effectuer la mise à la terre du luminaire, faites appel à un électricien qualifié.

Cet appareil est conforme à l'alinéa 15 du règlement de la FCC. Son utilisation est soumise aux deux conditions suivantes : (1) Cet appareil ne doit provoquer aucune interférence nuisible et (2) cet appareil doit accepter toutes les interférences reçues, y compris celles pouvant causer un fonctionnement indésirable. Avertissement : Les modifications non autorisées expressément par la partie responsable de la conformité peuvent annuler le droit de l'utilisateur de se servir de cet appareil.

Español

Antes de retirar la lámpara vieja o instalar la nueva, corte la alimentación en el interruptor de circuito o el panel de fusibles.

Las LED pueden dañarse por una descarga electrostática (ESD, por sus siglas en inglés). Antes de la instalación, realice una descarga usted mismo tocando una superficie de metal desnuda de puesta a tierra para eliminar este riesgo.

Solo para uso en **INTERIORES**. Para conocer los requisitos eléctricos, fíjese en la lámpara. Conductores de electricidad para 90° mínimo. Las LED emiten gradualmente menos luz durante su vida útil.

ESTA LÁMPARA SE PUEDE REGULAR CON LOS REGULADORES TRIAC Y NO ES COMPATIBLE CON SISTEMAS DE REGULACIÓN DE 0 a 10 VOLTIOS. Se ha probado la compatibilidad de esta lámpara con los siguientes reguladores Lutron: Diva® C•L™: DVWCL-153PH, Lumea® C•L™: LGCL-153PLH y Toggler® C•L™: TGCL-153PH. (Esta lista de reguladores no implica ninguna garantía de compatibilidad con una aplicación en particular. Si no se mencionan otros reguladores, no se implica que no haya compatibilidad.)

Si no está seguro de que la caja eléctrica tenga una puesta a tierra adecuada, si la caja es de plástico y no tiene una puesta a tierra o si no está familiarizado con los métodos de puesta a tierra adecuados para la lámpara, consulte a un electricista calificado.

Este dispositivo cumple con la Parte 15 de las reglas FCC. El funcionamiento está sujeto a las siguientes dos condiciones: (1) Este dispositivo no debe causar interferencia perjudicial y (2) debe aceptar cualquier interferencia recibida, incluida la interferencia que pudiese causar un funcionamiento no deseado. Advertencia: los cambios o las modificaciones que se realicen a esta unidad que no estén expresamente aprobados por la parte responsable del cumplimiento podrían anular la autorización del usuario para utilizar el equipo.



Need Help?

Please visit our website at:
www.goodearthlighting.com/support
or call the customer care center
1-800-291-8838
8:30 a.m.-5 p.m., CST, Monday-Friday.

Besoin d'aide?

Visitez notre site Web au
www.goodearthlighting.com/support ou
communiquez avec notre service à la clientèle
au **1 800 291-8838**, entre 8 h 30 et 17 h (HNC),
du lundi au vendredi.

¿Necesita ayuda?

Visite nuestro sitio web en:
www.goodearthlighting.com/support o llame
al Centro de Servicio al Cliente, al
1-800-291-8838, de 8:30 a.m. a 5 p.m., hora
central estándar, de lunes a viernes.

1A

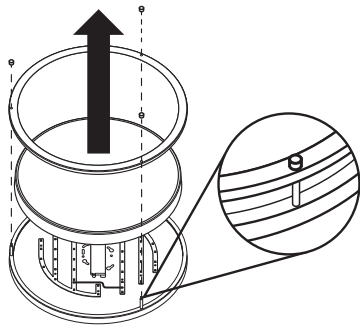

1B

AA x2

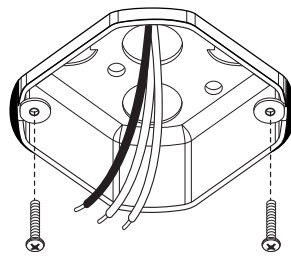

1C

CC x1

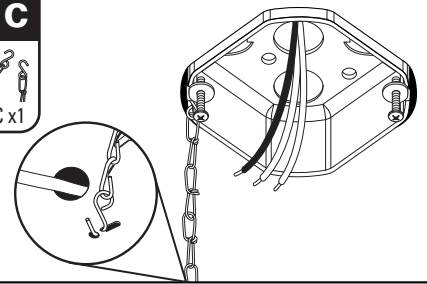

1A Remove diffuser and decorative ring secured to fixture pan by unscrewing post caps.

1B Attach fixture mounting screws (AA) into electrical box and leave extended about a 3/8 in.

1C Pull fixture wires through hole in center of fixture pan to backside of fixture. Using support chain (CC), connect one end to back of fixture pan near center in specially designed slots. Hook other end of support chain to electrical box to temporarily hold fixture for wiring.

2

BB x1

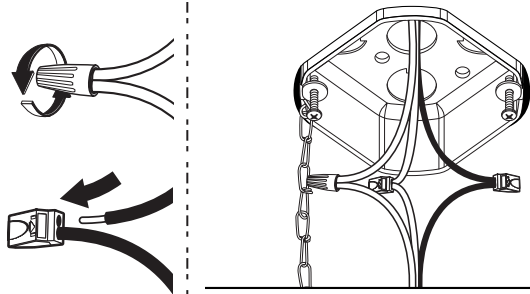

2 Fixture must be properly grounded. Connect fixture ground wire to ground wire in electrical box using wire nut (BB). These wires can be either green or bare copper. Insert black supply lead into connector on black fixture wires and white supply lead into connector on white fixture wires. Push excess wire into electrical box.

3

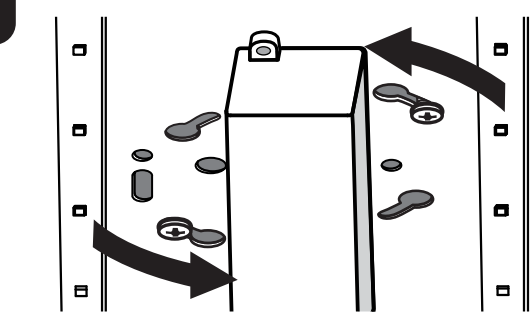

3 Remove support chain. Insert both screwheads into keyhole slots and rotate fixture pan. Once screws are engaged, maneuver fixture into desired position. Tighten screws.

4

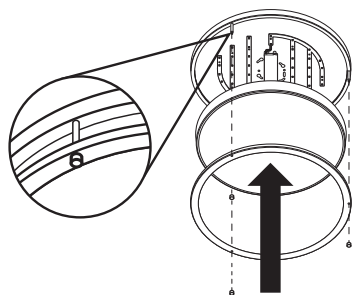

4 Place diffuser and decorative ring against fixture pan. Once holes are aligned, hold both diffuser and ring in place and attach post caps to secure decorative ring. Restore power.

Good Earth Lighting® - 10 YEAR LIMITED WARRANTY

The manufacturer warrants this lighting fixture to be free from defects in materials and workmanship for a period of (10) years from the date of original purchase by the consumer. The fixture is not warranted for use in a commercial or retail application. The warranty is limited to use in a residential environment. We will repair or replace (at our option) the unit in the original color and style if available, or in a similar color and style if the original item has been discontinued, without charge. Defective units must be properly packed and returned to the manufacturer with a letter of explanation and your original purchase receipt showing date of purchase. Call **1-800-291-8838** to obtain a return authorization number and an address where to ship your defective product. Note: C.O.D. shipments will NOT be accepted. The liability of the manufacturer is in any case limited to replacement of the defective light fixture product. The manufacturer will not be liable for any other loss, damage, labor costs or injury which is caused by the product. This limitation upon the liability of the manufacturer includes any loss, damage, labor costs or injury which is (I) to person or property or otherwise; (II) incidental or consequential in nature; (III) based upon theories of warranty, contract, negligence, strict liability, tort, or otherwise; or (IV) directly, or indirectly related to the sale, use, or repair of the product. This warranty gives you specific rights, and you may also have other rights which vary from state to state.

Troubleshooting Guide

Before doing any work on the fixture, shut off power supply at the circuit breaker panel to avoid electrical shock.

Problem	Cause	Solution
Fixture doesn't light.	Power is off. Bad connection. Bad switch.	Check if power supply is on. Check cords and/or wiring. Test or replace switch.
Fuse blows or circuit breaker trips when light is turned on.	Discontinue use.	Call customer service.

Replacement Parts List

Hardware Kit:
ZH-LF1088F16-NSM
Replacement diffuser:
ZD-LF1088L16-WHG

SAVE THESE INSTRUCTIONS.

1A

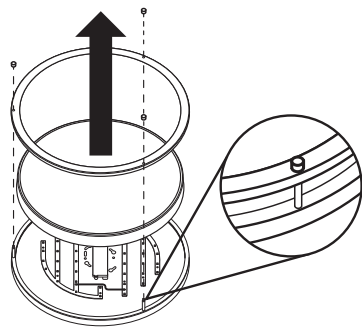

1B

AA x2

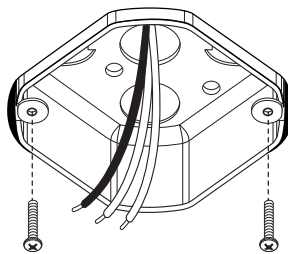

1C

CC x1

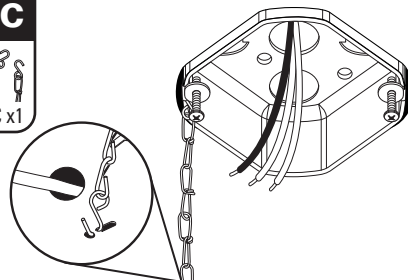

1A Retirez le diffuseur et l'anneau décoratif fixé au support du luminaire en dévissant les capuchons de montant.

1B Vissez les vis de montage (AA) dans le coffret de branchement, en les laissant dépasser d'environ 9,52 mm.

1C Faites passer les fils du luminaire dans le trou du centre du support du luminaire. Accrochez une extrémité de la chaîne de support (CC) à l'arrière du support du luminaire, près du centre, dans les fentes prévues. Accrochez l'autre extrémité de la chaîne de support au coffret de branchement, afin de maintenir temporairement le luminaire en place durant le câblage.

2

BB x1

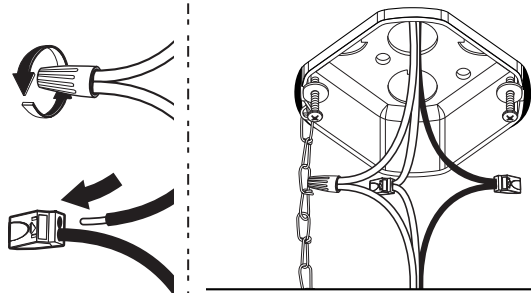

2 Le luminaire doit être mis à la terre de façon appropriée. Raccordez le fil de mise à la terre du luminaire au fil de mise à la terre du coffret de branchement à l'aide d'un capuchon de connexion (BB). Ces fils peuvent être verts ou en cuivre dénudé. Raccordez le fil d'alimentation noir aux fils noirs du luminaire dans un capuchon de connexion. Raccordez le fil d'alimentation blanc aux fils blancs du luminaire dans un capuchon de connexion. Enfoncez l'excédent des fils dans le coffret de branchement.

3

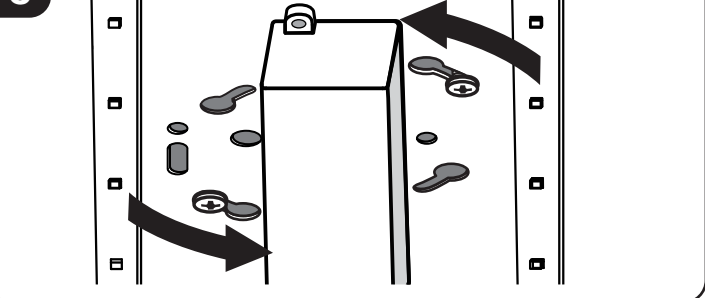

3 Retirez la chaîne de support. Insérez les deux têtes de vis dans les encoches en trou de serrure et faites pivoter le support du luminaire. Une fois les vis emboîtées, placez le luminaire dans la position désirée. Serrez les vis.

4

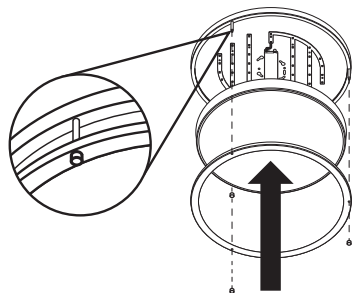

4 Positionnez le diffuseur et l'anneau décoratif contre le support du luminaire. Une fois que les trous sont alignés, maintenez en place le diffuseur et l'anneau et fixez les capuchons de montant à l'anneau décoratif. Rétablissez l'alimentation électrique.

Good Earth Lighting® – GARANTIE LIMITÉE DE 10 ANS

Le fabricant garantit ce luminaire contre les défauts de matériaux ou de fabrication pour une période de dix (10) ans à compter de la date d'achat originale. Le luminaire n'est pas garanti s'il est utilisé pour une application commerciale ou au détail. La présente garantie est limitée à l'utilisation dans un environnement résidentiel. Nous réparerons le produit ou nous le remplacerons (à notre discrétion) par le même produit, de la même couleur et du même style s'il est offert, sans frais. Si le produit original n'est plus offert, il sera remplacé par un produit d'une couleur et d'un style similaires. Les produits défectueux doivent être correctement remballés et retournés au fabricant avec une lettre d'explication et le reçu original sur lequel figure la date d'achat. Composez le **1 800 291-8838** pour obtenir un numéro d'autorisation de retour et l'adresse pour livrer les produits défectueux. Remarque : Aucun envoi C.R. ne sera accepté. La responsabilité du fabricant se limite au remplacement des luminaires défectueux. Le fabricant n'est pas responsable des pertes, des dommages, des frais de main-d'œuvre ou des blessures occasionnés par le produit. Cette limite de responsabilité du fabricant inclut (I) les blessures ainsi que les pertes, les frais de main-d'œuvre et les dommages matériels ou autres; (II) les dommages accessoires ou consécutifs; (III) les blessures, les pertes, les frais de main-d'œuvre et les dommages reposant sur une théorie de garantie, de contrat, de négligence, de responsabilité stricte, de délit ou autre; (IV) les blessures, les pertes, les frais de main-d'œuvre et les dommages directement ou indirectement liés à la vente, à l'utilisation ou à la réparation du produit. Cette garantie vous confère des droits précis. Il est possible que vous disposiez également d'autres droits, qui varient d'un Etat ou d'une province à l'autre.

Guide de dépannage

Avant de manipuler le luminaire, coupez l'alimentation électrique sur le panneau central de disjoncteurs pour éliminer les risques de choc électrique.

Problème	Cause	Solution
Le luminaire ne s'allume pas.	L'alimentation est coupée. La connexion est mauvaise. L'interrupteur est défectueux.	Vérifiez si la prise de courant est sous tension. Vérifiez les cordons d'alimentation et les connexions. Testez ou remplacez l'interrupteur.
Un fusible saute ou un disjoncteur se déclenche lorsque le luminaire est mis sous tension.	Cessez l'utilisation.	Communiquez avec le service à la clientèle.

Liste des pièces de rechange

Trousse de quincaillerie :
ZH-LF1088F16-NSM
Diffuseur de rechange :
ZD-LF1088L16-WHG

CONSERVEZ CES INSTRUCTIONS.

1A

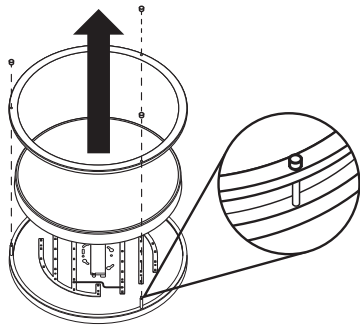

1B

AA x2

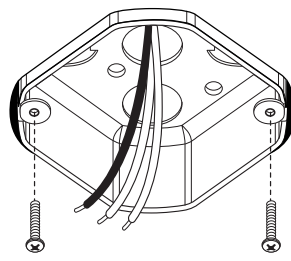

1C

CC x1

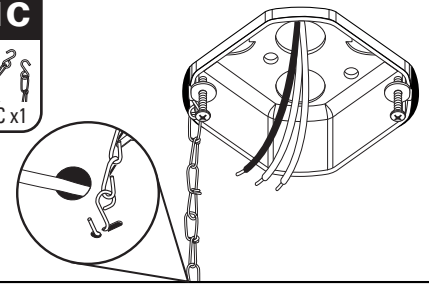

1A Retire el difusor y el aro decorativo de la bandeja de la lámpara; para hacerlo, desatornille los topes.

1B Fije los tornillos de montaje de la lámpara (AA) en la caja eléctrica y deje que se extiendan aproximadamente 9,52 mm.

1C Pase los cables de la lámpara a través del orificio del centro de la bandeja de la lámpara hasta la parte posterior de la lámpara. Con la cadena de soporte (CC), conecte un extremo a la parte posterior de la bandeja de la lámpara cerca del centro en las ranuras especialmente diseñadas. Enganche el otro extremo de la cadena de soporte a la caja eléctrica para sostener temporalmente la lámpara para conectar el cableado.

2

BB x1

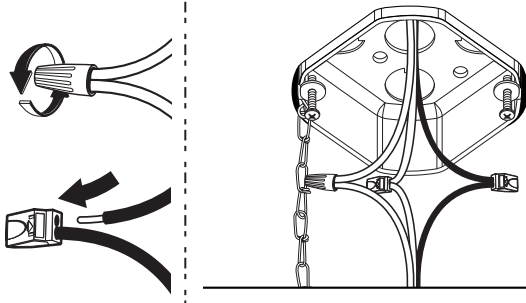

2 La lámpara debe tener una puesta a tierra adecuada. Conecte el conductor de puesta a tierra de la lámpara al conductor de puesta a tierra de la caja eléctrica con el empalme plástico (BB). Estos conductores pueden ser de cobre desnudo o de color verde. Inserte el terminal de suministro negro en el conector de los cables negros de la lámpara y el terminal de suministro blanco en el conector de los cables blancos de la lámpara. Introduzca el exceso de cable en la caja eléctrica.

3

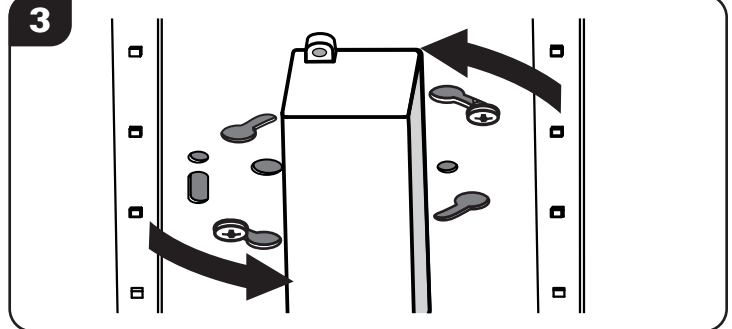

3 Retire la cadena de soporte. Inserte las dos cabezas de los tornillos en las ranuras con forma de cerradura y gire la bandeja de la lámpara. Una vez que los tornillos estén instalados, coloque la lámpara en la posición deseada. Apriete los tornillos.

4

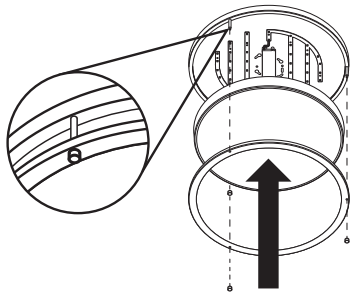

4 Coloque el difusor y el aro decorativo contra la bandeja de la lámpara. Una vez que los orificios estén alineados, sujete el difusor y el anillo en su lugar y coloque los toques del poste para fijar el aro decorativo. Restablezca la alimentación.

Good Earth Lighting® - GARANTÍA LIMITADA DE 10 AÑOS

El fabricante garantiza que esta lámpara no presentará defectos en los materiales ni en la mano de obra por un período de (10) años a partir de la fecha de compra original. La lámpara no está cubierta por esta garantía si se la utiliza en aplicaciones comerciales o minoristas. La garantía se limita al uso en entornos residenciales. Repararemos o reemplazaremos sin costo alguno (según nuestro criterio) la unidad en el color y el estilo originales si están disponibles, o en un estilo y un color similares si el artículo original se ha discontinuado. Las unidades defectuosas se deben empaquetar correctamente y devolver al fabricante con una carta explicativa y el recibo de compra original con la fecha de compra. Llame al **1-800-291-8838** para obtener un número de autorización de devolución y una dirección donde enviar el producto defectuoso. Nota: NO se aceptarán envíos contrarreembolso (C.O.D., por sus siglas en inglés). La responsabilidad del fabricante se limita, en todos los casos, al reemplazo de la lámpara defectuosa. El fabricante no será responsable por ninguna pérdida, daños, costos de mano de obra o lesiones causadas por el producto. Esta limitación de la responsabilidad del fabricante incluye toda pérdida, daño, costos de mano de obra o lesión (I) que involucre a una persona o propiedad u otros casos; (II) que sea de naturaleza accidental o resultante; (III) que se base en teorías de la garantía, contrato, negligencia, responsabilidad estricta, agravio o de otro tipo; o (IV) que se relacione de manera directa o indirecta con la venta, uso o reparación del producto. Esta garantía le otorga derechos específicos, pero podría tener también otros derechos que varían según el estado.

Guía de solución de problemas

Antes de realizar cualquier trabajo en la lámpara, corte el suministro de electricidad en el panel del interruptor de circuito para evitar descargas eléctricas.

Problema	Causa	Solución
La lámpara no enciende.....	No hay alimentación eléctrica..... La conexión es deficiente. El interruptor no funciona.	Compruebe si el suministro de electricidad está activado. Revise los cables o el cableado. Pruebe o reemplace el interruptor.
Cuando se enciende la luz, el fusible se quema o el interruptor de circuito se dispara.	Suspenda su uso.....	Llame a Servicio al Cliente.

Lista de piezas de repuesto

Kit de aditamentos:
ZH-LF1088F16-NSM
Difusor de repuesto:
ZD-LF1088L16-WHG

GUARDE ESTAS INSTRUCCIONES.